



HANDLEIDING (CE)

DC ELECTRIC SCISSORS

MODELLEN [SJIII 3215](#) [SJIII 3219](#) [SJIII 3220](#) [SJIII 3226](#) [SJIII 4620](#) [SJIII 4626](#) [SJIII 4632](#)

169482ALE
april 2019

SKYJACK

Deze handleiding is gebaseerd op serienummer(s):

SJIII 3215	10 001 094 en hoger
SJIII 3219	22 067 625 en hoger
SJIII 3220	60 004 661 en hoger
SJIII 3226	27 020 827 en hoger
SJIII 46XX	70 020 612 en hoger

Raadpleeg de website (www.skyjack.com) voor oudere serienummers.

Skyjack Service Center

3451 Swenson Ave. St. Charles,
Illinois, 60174 VS
Telefoonnummer: 630-262-0005
Gratis in Noord-Amerika: 1-800-275-9522
Fax: 630-262-0006
E-mail: service@skyjack.com

Onderdelen en onderhoud (Europa)

Unit 1 Maes Y Clawdd,
Maesbury Road Industrial Estate
Oswestry, Shropshire SY10 8NN Verenigd Koninkrijk
Telefoonnummer: +44-1691-676-235
Fax: +44-1691-676-238
E-mail: info@skyjackeurope.co.uk

Onderdelen (Noord-Amerika)

Gratis in Noord-Amerika: 1-800-965-4626
Gratis fax in Noord-Amerika: 1-888-782-4825
E-mail: parts@skyjack.com

Skyjack Brasil

Alameda Júpiter, 710
American Park Empresarial
Indaiatuba, SP, Brasil 13347-653
Telefoonnummer: +55 19 3936 0132

Skyjack Australia Pty Ltd.

Unit 1, 35 Honeycomb Drive
Eastern Creek
New South Wales 2766
Australië
Tel.: +61 (0) 2 9854 0700
Fax: +61 (0) 2 9854 0777

Het waarschuwingsteken wijst op belangrijke veiligheidsaanwijzingen op hoogwerkers, veiligheidstekens in handleidingen of op andere plaatsen. Als u dit teken ziet, wees dan op uw hoede voor risico's die tot persoonlijk of fataal letsel kunnen leiden. Volg de richtlijnen in de veiligheidsaanwijzing.



Dit waarschuwingsteken betekent let op!

Wees op uw hoede! Uw veiligheid staat op het spel.



GEVAAR

GEVAAR wijst op een direct gevaarlijke situatie die tot ernstig of fataal letsel zal leiden als deze niet wordt vermeden.



WAARSCHUWING

WAARSCHUWING wijst op een mogelijk gevaarlijke toestand die tot ernstig of fataal letsel zou kunnen leiden als deze niet wordt vermeden.



VOORZICHTIG

VOORZICHTIG wijst op een mogelijk gevaarlijke toestand die lichte of matige verwondingen kan veroorzaken indien hij niet wordt vermeden. Deze aanwijzing kan ook worden gebruikt om te waarschuwen tegen onveilige praktijken.

BELANGRIJK

BELANGRIJK wijst op een noodzakelijke procedure voor de veilige bediening die, indien deze niet wordt opgevolgd, kan leiden tot storing of beschadiging van de hoogwerker.

Vertaling van de oorspronkelijke gebruiksaanwijzing.

Inhoudsopgave

Hoofdstuk 1 – De hoogwerker	5
Lees het volgende aandachtig door!	5
Veiligheidsvoorschriften	6
Hoofdstuk 2 – Vertrouwd maken	11
2.1 Vertrouwd maken met de SJIII serie	11
2.2 Identificatie van de onderdelen	12
2.3 Visuele en dagelijkse onderhoudsinspecties.....	16
2.4 Functietests.....	23
2.5 Procedures voor opwinden met windas en slepen.....	30
2.6 Laten zakken in noodgevallen.....	32
Hoofdstuk 3 - Bediening	33
3.1 Algemeen.....	33
3.2 Hoofdonderdelen.....	34
3.3 Belangrijkste constructies	35
3.4 Naamplaat met serienummer	35
3.5 Identificatie van de onderdelen	36
3.6 Identificatie van de onderdelen (optionele uitrusting/hulpstukken)	39
3.7 Verantwoordelijkheid van de bediener	42
3.8 Starten.....	43
3.9 Neerklappen van relingen	48
3.10 Laden en lossen	50
3.11 Verplaatsen van de hoogwerker door een doorgang	52
3.12 Onderhoudsondersteuning	54
3.13a Accuonderhoud	55
3.13b Accuonderhoud (indien aanwezig)	58
Hoofdstuk 4 - Tabellen	61
Tabel 4.1 Standaard- en optionele kenmerken.....	61
Tabel 4.2 Formulier voor jaarlijkse inspectie door eigenaar	62
Tabel 4.3a Specificaties en kenmerken	63
Tabel 4-3b Specificaties en kenmerken	64
Tabel 4.4 Vloerbelastingsdruk.....	65
Tabel 4.5 Maximumplatformcapaciteiten (gelijkmatig verdeeld)	67
Tabel 4.6 Onderhouds- en inspectieschema	68
Tabel 4.7 Controlelijst voor bediener	69
Hoofdstuk 5 - Labels	71
Hoofdstuk 6 - Functies Skyjack	102

SKYJACK verbetert en breidt de productkenmerken van haar machines continu uit. De specificaties en afmetingen zijn daarom onderhevig aan veranderingen zonder voorafgaande kennisgeving.

Hoogwerker en mobiel hefwerkplatform - Definitie

Een mobiele inrichting met een verstelbaar platform dat vanaf de grond wordt ondersteund door een structuur.

Doel van de machine

De SKYJACK hoogwerkers van de SJIII DC Electric-serie zijn ontworpen om personeel, gereedschappen en materiaal te transporteren en op te hijsen naar hoger gelegen werkruimten.

Gebruik van de machine

De hoogwerker is een hoogst manoeuvreerbare, mobiele werkpost. Met het platform omhoog mag uitsluitend op stevige, vlakke oppervlakken worden gewerkt en gereden.

Handleiding

De bedieningshandleiding is een basisonderdeel van de hoogwerker. Het is een zeer belangrijk middel om gebruikers en operators de noodzakelijke veiligheidsinformatie te geven. Van deze handleiding moet te allen tijde een volledig en leesbaar exemplaar in het weerbestendige opslagvak op de hoogwerker worden bewaard.

Operator

De operator moet deze bedieningshandleiding, het veiligheidslabel op het platform en alle andere waarschuwingen in deze handleiding en op de hoogwerker lezen en volledig begrijpen. Vergelijk de labels op de hoogwerker met de labels die u in deze handleiding vindt. Als labels ontbreken of beschadigd zijn, vervang ze dan onmiddellijk.

Onderhoudsbeleid en garantie

SKYJACK garandeert dat elk nieuw werkplatform van de SJIII-serie vrij zal zijn van fouten in onderdelen en vakmanschap gedurende de eerste 24 maanden. Alle defecte onderdelen zullen door uw plaatselijke SKYJACK-dealer kosteloos (onderdelen en werkuren) worden vervangen of gerepareerd. Neem contact op met de serviceafdeling van SKYJACK voor uitbreidingen of beperkingen van de garantie.

Optionele accessoires

De SKYJACK-hoogwerker is speciaal ontworpen voor een hele reeks optionele accessoires. U vindt een lijst onder “Standaard- en optionele kenmerken” in [Tabel 4.1](#).

Bedieningsinstructies voor deze opties (indien aanwezig) vindt u in [Hoofdstuk 3](#) van deze handleiding.

Neem voor de onder “Standaard- en optionele kenmerken” niet vermelde opties contact op met de serviceafdeling van SKYJACK op



Vermeld het model- en het serienummer voor iedere hoogwerker.

Toepassingsgebied van deze handleiding

- Deze handleiding is van toepassing op de CE-uitvoering van de SJIII-modellenserie van hoogwerkers in [Tabel 4.1](#).
- CE-gemarkeerde uitrusting conform met Machinerichtlijn 2006/42/EG en EMC-Richtlijn 2014/30/EU.
- Bedieners moeten de nationale en lokale gezondheids- en veiligheidsvoorschriften naleven die van toepassing zijn op de bediening van deze hoogwerker.



WAARSCHUWING

Het niet-naleven van uw verantwoordelijkheden bij het gebruik en de bediening van deze hoogwerker zou ernstig of fataal letsel kunnen veroorzaken!

Veiligheidswaarschuwingen voor de operator

Uit een studie van St. Paul Travelers blijkt dat de meeste ongevallen zich voordoen omdat de bediener nalaat eenvoudige en fundamentele veiligheidsregels en voorzorgsmaatregelen in acht te nemen.

Een voorzichtige bediener is de beste garantie tegen ongevallen. Daarom is het juiste gebruik van deze hoogwerker verplicht. De hierna volgende bladzijden van deze handleiding moeten volledig gelezen en begrepen worden voordat de hoogwerker mag worden bediend.

Gezond verstand dicteert het gebruik van beschermende kleding bij het werken op machines of in de nabijheid ervan. Gebruik de geschikte veiligheidsuitrusting om uw ogen, oren, handen, voeten en lichaam te beschermen.

Het is strikt verboden de originele constructie te wijzigen zonder schriftelijke toestemming van SKYJACK.

Elektrocuciegevaar

Deze hoogwerker is niet elektrisch geïsoleerd. Blijf op een veilige afstand van elektrische leidingen en apparatuur (zie hieronder). De bediener moet ermeê rekening houden dat het platform moet kunnen schommelen, wiegen of doorbuigen. Deze hoogwerker biedt geen bescherming tegen contact met of nabijheid van een elektrisch geladen geleider.

**GEBRUIK DE HOOGWERKER NIET ALS AARDCONTACT VOOR LASSEN.
 BEDIEN DE HOOGWERKER NIET IN GEVAL VAN BLIKSEM OF STORM.
 GEBRUIK DE HOOGWERKER NIET IN DE BUURT VAN ELEKTRICITEITSLEIDINGEN. BLIJF OP EEN VEILIGE
 MINIMUMAFSTAND VAN STROOMVOERENDE ELEKTRICITEITSLEIDINGEN.**



GEVAAR

Vermijd elektrische leidingen

Veilige minimumafstand

CE-advies

“Vermijd gevaar van bovenleidingen”

Leef alle toepasselijke overheidsvoorschriften en in uw land geldende voorschriften strikt na.

HET NIET VERMIJDEN VAN DIT GEVAAR KAN ERNSTIG OF FATAAL LETSEL VEROORZAKEN!

60023AE-CE

Voorzorgsmaatregelen

Maak uzelf vertrouwd met en begrijp de voorzorgsmaatregelen voordat u naar het volgende hoofdstuk gaat.



WAARSCHUWING

Het niet lezen van de volgende voorzorgsmaatregelen zou kunnen leiden tot kantelen, vallen, verpletteren of andere gevaren die ernstig of fataal letsel kunnen veroorzaken.

- **KEN** alle nationale, regionale en lokale voorschriften die gelden voor uw hoogwerker en werkplek.
- **SCHAKEL** de hoofdschakelaar  uit als u de hoogwerker onbewaakt achterlaat. Verwijder de sleutel zodat geen onbevoegde personen de hoogwerker bedienen.
- **DRAAG** alle voor het werk vereiste beschermende kleding en veiligheidsapparaten.

- Draag **GEEN** losse kleding, loshangende stropdassen, sjaals, ringen, polshorloges of andere sieraden terwijl u dit hijstoestel bedient.



- **LAAT GEEN** touwen, snoeren of slangen in de machine verstrikken.



- **PAS OP** dat u niet valt. Blijf binnen de afsluitrelingen.



- Breng het platform **NIET** omhoog of bedien het als het omhoog staat bij sterke wind of windstoten die de grenzen in [Hoofdstuk 4, Tabel 4.5](#) overschrijdt.



- Vergroot **NIET** het zijoppervlak van het platform. Een groter, aan de wind blootgesteld oppervlak vermindert de stabiliteit van de hoogwerker. Voorkom tentvorming.



- Rijd **NIET** met het platform omhoog op zachte of oneven oppervlakken.



- Zet de hoogwerker **NIET** omhoog als niet op een stevig, vlak oppervlak staat.



- Rijd **NIET** met het platform omhoog in de buurt van kuilen of putten, laadbordessen, afval, hellingen en oppervlakken die de stabiliteit van de hoogwerker kunnen beïnvloeden.



- **INDIEN DE HOOGWERKER ABSOLUUT MOET WORDEN BEDIEND IN DE BUURT VAN PUTTEN OF INZINKINGEN**, mag niet worden gereden met het platform omhoog. Plaats de hoogwerker alleen horizontaal als het platform helemaal naar beneden is gezakt. Zorg er eerst voor dat alle vier wielen of steunpoten (indien aanwezig) op een stevig en vlak oppervlak staan en breng het platform pas daarna omhoog. Na het omhoogbrengen mag niet meer worden gereden.



- Til het platform **NIET** op en rijd niet met het platform omhoog op een helling. Rijden met het platform omhoog mag uitsluitend op stevige, vlakke oppervlakken.



- Rijd **NIET** op of van hellingen als het platform omhoog staat. Alleen de hellingsgraden tot het in [Tabel 4-3a](#) en [Tabel 4-3b](#) vermelde nominale maximum zijn toegestaan wanneer u een helling op- of afrijdt terwijl het platform volledig beneden staat.

Voorzorgsmaatregelen (vervolg)

Maak uzelf vertrouwd met en begrijp de voorzorgsmaatregelen voordat u naar het volgende hoofdstuk gaat.

- Gebruik de hoogwerker **NIET** in greppels of op oppervlakken die het gewicht van het platform, met inbegrip van de nominale belasting, zoals bedekkingen en afvoergoten niet kunnen dragen.



- Bedien **GEEN** hoogwerker waarop ladders, stellingen of andere toestellen die de hoogte of het werkbereik ervan vergroten, staan. Dat is verboden.



- Oefen **GEEN** zijwaartse kracht uit op een verhoogd platform.



- Gebruik de hoogwerker **NIET** als kraan. Dat is verboden.



- Zit, sta of klim **NIET** op de relingen. Dat is verboden.



- Klim **NIET** op de schaararm. Dat is verboden.



- **VERMIJD** obstakels boven het platform. Let op obstakels boven het platform of mogelijke andere gevaren in de buurt, wanneer u de hoogwerker verplaatst of omhoog brengt.

- **VERMIJD** pletgevaar. Wees u bewust van pletgevaar bij het omhoog brengen of rijden. Houd alle lichaamsdelen binnen het platform.



- Verhoog het platform **NIET** terwijl de hoogwerker op een vrachtwagen, vorklift of een ander toestel of voertuig staat.



- Laat het platform **NIET** zakken tenzij er zich niemand of niets meer onder bevindt.



- **ZORG ERVOOR** dat niets of niemand de doorgang versperst, inclusief dode hoeken.



- **LET OP** dode hoeken tijdens het bedienen van de hoogwerker.

- Gebruik de hoogwerker **NIET** met onvoldoende opgeblazen/beschadigde banden of wielen. Zie hoofdstuk 2. **Wielen/banden**.



- **ZORG ERVOOR** dat ALLE banden in goede staat verkeren en dat de moeren goed vastgedraaid zijn.

- Eindschakelaars of andere veiligheidsapparaten mogen **NIET** gewijzigd of onbruikbaar gemaakt worden.



Voorzorgsmaatregelen (vervolg)

Maak uzelf vertrouwd met en begrijp de voorzorgsmaatregelen voordat u naar het volgende hoofdstuk gaat.

- Gebruik de hoogwerker **NIET** zonder relingen, borgpennen en het(de) toegangshek(ken).



- Plaats **GEEN** materiaal op de relingen of laat niets buiten de relingen uitsteken, tenzij Skyjack daartoe haar goedkeuring heeft gegeven.

- Gebruik de hoogwerker **NIET** onder invloed van alcohol, drugs of medicijnen.



- **STUNTRIJDEN** en gebruik voor de lol zijn verboden.

- Belast de hoogwerker **NIET** zwaarder dan de nominale capaciteit.



- Zorg **ALTIJD** voor een gelijkmatige lastverdeling.



- Gebruik de hoogwerker **NIET** indien deze niet goed functioneert of als er onderdelen beschadigd of versleten zijn.



- Laat de hoogwerker **NIET** onbewaakt achter als de sleutel in het contact steekt.



- Plaats de hoogwerker **NIET** tegen een ander voorwerp om het platform stabiel te houden.

Voorzorgsmaatregelen (vervolg)

Maak uzelf vertrouwd met en begrijp de voorzorgsmaatregelen voordat u naar het volgende hoofdstuk gaat.

Valbescherming

Het relingsysteem biedt valbescherming voor de operators. Als extra valbescherming vereist is, door een werkgever of de instantie die jurisdictie heeft, raadt Skyjack het gebruik van een valbeveiligingssysteem aan om een operator binnen het platform te houden, waardoor de operator niet wordt blootgesteld aan een valgevaar, waardoor een valopvangkussen niet vereist is. Indien gebruikt, dienen de lijnverankeringen alleen te worden bevestigd aan de daarvoor bestemde bevestigingspunten op het platform.

Alle persoonlijke valbeschermingsmiddelen moeten voldoen aan de toepasselijke overheidsvoorschriften en moeten worden geïnspecteerd en gebruikt overeenkomstig de aanbevelingen van de fabrikant.

Alle persoonlijke valbeschermingsmiddelen mogen alleen worden bevestigd aan goedgekeurde ankerpunten binnen het platform.



WAARSCHUWING

Bij het betreden of verlaten van de hoogwerker moet de operator altijd drie contactpunten hebben.

- Gebruik uitsluitend uitgeruste toegangsoeningen.
- Betreed en verlaat de hoogwerker uitsluitend wanneer het platform volledig ingetrokken is.
- Zorg voor drie contactpunten wanneer u het platform betreedt of verlaat. Betreed en verlaat het platform uitsluitend vanaf de grond. Houd het gezicht naar de hoogwerker gericht wanneer u het platform betreedt of verlaat.
- Drie contactpunten betekent dat u te allen tijde met twee handen en één voet of met één hand en twee voeten de hoogwerker of de grond raakt tijdens het betreden en verlaten van het platform.



WAARSCHUWING

De operator mag geen hoogwerker gebruiken die:

- niet juist lijkt te functioneren;
- beschadigd of versleten is, of waaraan onderdelen lijken te ontbreken;
- wijzigingen of aanpassingen heeft ondergaan die niet door de fabrikant werden goedgekeurd;
- uitgerust is met veiligheidsvoorzieningen die zijn gewijzigd of uitgeschakeld;
- vergrendeld is vanwege ongebruik of reparaties.

Indien deze gevaren niet worden vermeden, zou dat ernstig of fataal letsel kunnen veroorzaken.

Inspectie van de werkplek

- Werk niet op gevaarlijke plaatsen.
- Voordat u met de hoogwerker gaat werken, dient u de werkplek grondig te inspecteren om alle mogelijke gevaren vast te stellen.
- Zorg ervoor dat u weet welk ander materieel in de werkplaats kan bewegen. Neem de gepaste maatregelen om een botsing te vermijden.

2.1 Vertrouwd maken met de SJIII serie

**WAARSCHUWING**

Alleen personen die GEKWALIFICEERD en OPGELEID zijn voor de bediening van een hoogwerker mogen ermee vertrouwd worden gemaakt.

Bedien deze hoogwerker niet zonder de nodige toestemming en training. Indien dit gevaar niet wordt vermeden, kan dat dodelijk letsel of ernstige verwondingen veroorzaken.

Het is de verantwoordelijkheid van de bediener om alle instructies en waarschuwingen in deze bedieningshandleiding en op de hoogwerker te lezen, goed te begrijpen en op te volgen.

2

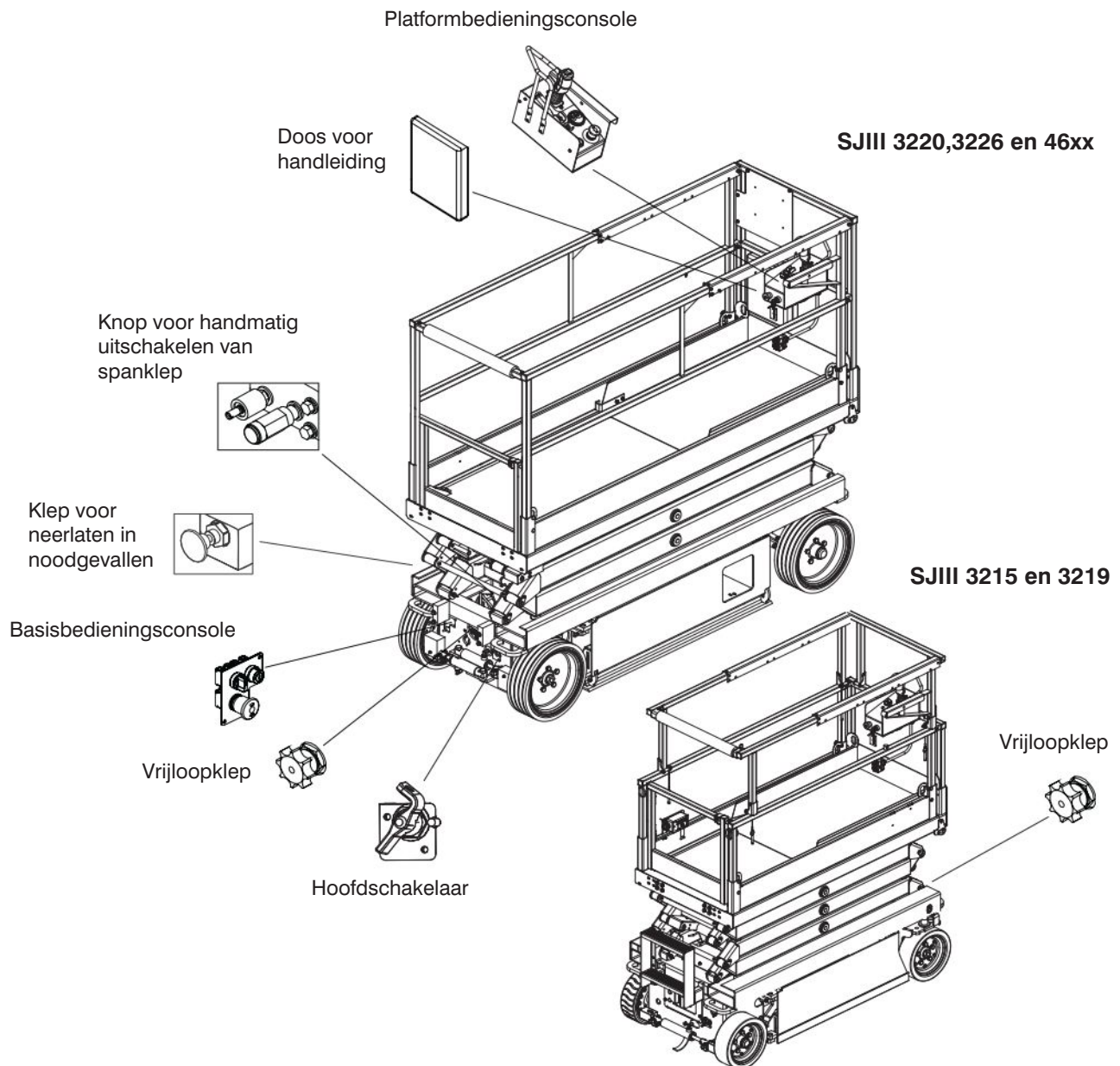

2.2 Identificatie van de onderdelen



De volgende beschrijvingen worden uitsluitend gegeven om de bedieningsonderdelen te identificeren, te verklaren en de locatie ervan aan te geven.

2.2-1 Hoofdschakelaar

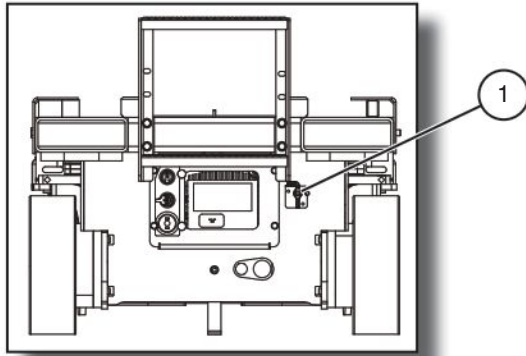
Deze schakelaar bevindt zich aan de achterkant van de basis.



Figuur 2-1. Hoofdschakelaar

1. **Hoofdschakelaar** - Staat deze schakelaar in de  uitpositie, dan wordt de stroom naar alle stroomkringen uitgeschakeld. De schakelaar moet in de  aan-stand staan als u een stroomkring wilt bedienen. Zet de schakelaar uit  bij het transporteren van de hoogwerker.

2.2-2 Kantelalarm

De hoogwerker is uitgerust met een functie die registreert wanneer hij in enige richting uit evenwicht raakt. Is de functie geactiveerd, dan werken de rij- en heffuncties van de kooi op scharnierende arm niet. Daarenboven hoort u een alarm en zult u een geel licht zien (indien de machine daarmee is uitgerust).



WAARSCHUWING

Gaat het kantelalarm af en het platform stijgt niet of maar gedeeltelijk, laat dan het platform onmiddellijk helemaal zakken en controleer of de hoogwerker op een stevig en vlak oppervlak staat.

2.2-3 Registratie van belasting

Deze functie zorgt voor de veiligheid door iedere gewone beweging van de hoogwerker te verhinderen en het platform stil te houden wanneer de vastgestelde, maximale belasting is bereikt en wordt overschreden. Zie [Tabel 4.5](#) voor maximumplatformcapaciteiten.

- **Wanneer 90% van de nominale belasting is bereikt:**
Het rode vermogenverklikkerlampje van de bedieningsconsole van het platform knippert.
- **Wanneer de nominale belasting is bereikt:**
U hoort 5 keer per minuut gedurende ongeveer 2 seconden een alarm.
- **Wanneer de nominale belasting is overschreden:**
Het lampje blijft knipperen en het alarm blijft afgaan. Alle elektrisch aangedreven bewegingsfuncties van de hoogwerker houden op te werken. U dient de overbelasting van het platform te halen, voordat de gewone werking wordt hervat.
- **Indien de hoogwerker een hinderend, zich boven de hoogwerker bevindend voorwerp raakt:**
Het platform kan overbelast worden en geen enkele functie werkt nog. Deze situatie kan uitsluitend worden opgelost door gebruik van het noodstelsel voor neerlaten. Zie [Hoofdstuk 2.6](#).

NB

Wanneer het platform maximaal is verlengd en men het laat zakken, is het mogelijk dat het stopt en een overbelasting aangeeft. Plaats dan de stuurknuppel opnieuw in de neutrale stand en laat de drukschakelaar voor het activeren los. Bij overbelasting blijft het lampje knipperen en blijft het alarm afgaan. Alle elektrisch aangedreven bewegingsfuncties van de hoogwerker houden dan op te werken. U dient de overbelasting van het platform te halen, voordat de gewone werking wordt hervat.

2.2-4 Basisbedieningsconsole

Deze bedieningsconsole bevindt zich aan de achterkant van de basis. Hij bevat de volgende bedieningsonderdelen:

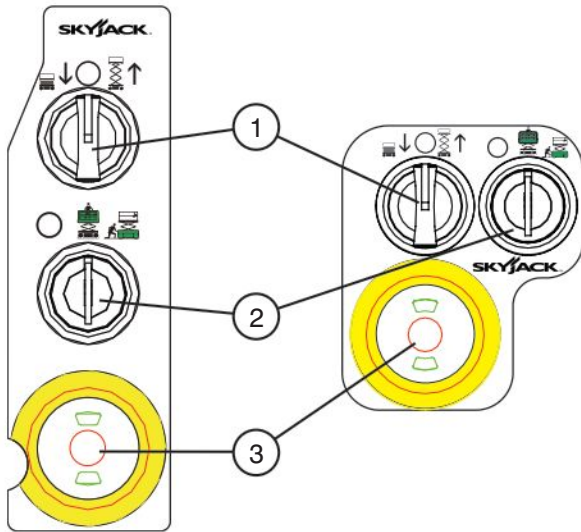

Figuur 2-2. Basisbedieningsconsole

1. **Schakelaar voor omhoogbrengen/ neutrale stand/ neerlaten van platform** - Deze schakelaar regelt het omhoogbrengen of neerlaten van het platform.
2. **Sleutelschakelaar voor uit/platform/basis** - Deze schakelaar kan in drie standen worden gezet en geeft de operator de mogelijkheid om de stroom naar de hoogwerker uit te schakelen of om de regelknoppen voor het platform of de basis te activeren.
3. **Noodstopknop** - Deze knop dient om de stroomtoevoer naar het besturingscircuit uit te schakelen.

2.2-5 Systeem met schijfremmen

Het remsysteem bevindt zich aan de achterkant van de basis. De remmen moeten handmatig worden ontkoppeld vóór het duwen, slepen of omhooghijsen met een lier. Zie [Hoofdstuk 2.5-2](#) voor het handmatige uitzetten van de remmen. Het systeem bevat de volgende bedieningsonderdelen:

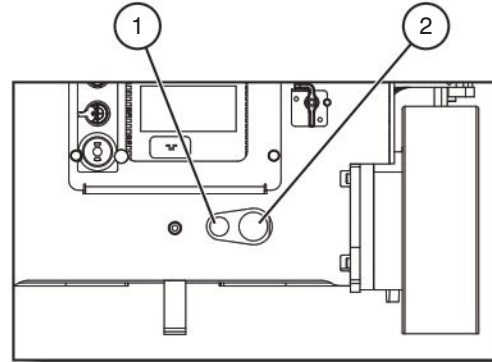

Figuur 2-3. Systeem met schijfremmen

1. Remklepstoter automatische reset
2. Handpomp voor rem

2.2-6 Vrijloopklep

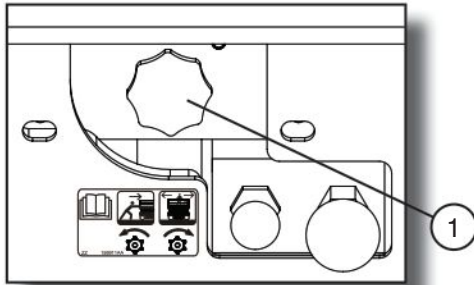

Modellen 3220, 3226 en 46xx

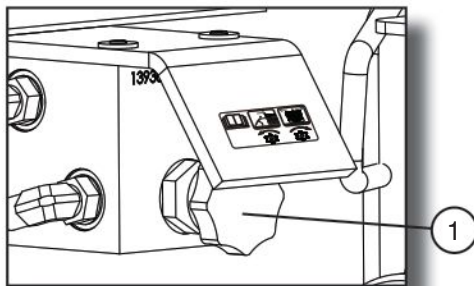

Modellen 3215 en 3219

Figuur 2-4. Vrijloopklep

1. **Vrijloopklep** - De vrijloopklep bevindt zich aan de voorkant en/of aan de achterkant van de hoogwerker (afhankelijk van het model). Zie [Hoofdstuk 2.5-1](#) voor het opendraaien van de vrijloopklep.

2.2-7 Neerlaatsysteem in noodgevallen

Met dit neerlaatsysteem voor noodgevallen kan het platform in geval van nood of een storing in het elektrisch systeem worden neergelaten. Zie [Hoofdstuk 2.6](#) voor de neerlaatprocedure in noodgevallen. Het systeem bevat de volgende bedieningsonderdelen:

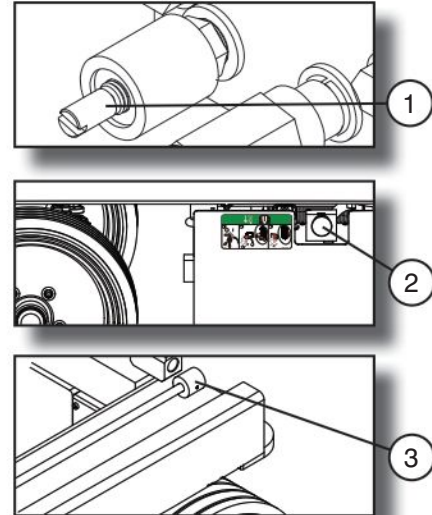

Figuur 2-5. Neerlaatsysteem in noodgevallen

1. **Knop voor handmatig uitschakelen van spanklep** - Bevindt zich op de spanklep onderaan elke liftcilinder.
2. **Neerlaatklep voor noodgevallen** - Bevindt zich aan de achterzijde van de hydraulische/elektrische lade.
3. **Staf voor gemakkelijke toegang (3226, 4626 en 4632)** - Bevindt zich aan de linkerzijde van de basis.

2.2-8 Waarschuwingssysteem bij neerlaten



De hoogwerker is uitgerust met een waarschuwingssysteem dat het neerlaten automatisch stopt voordat het platform helemaal is ingetrokken. Het systeem laat een alarm afgaan.

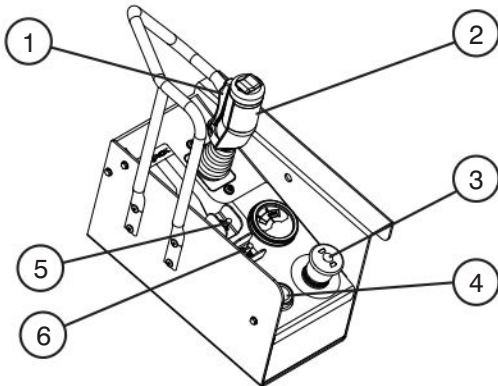

2.2-9 Platformbedieningsconsole

Deze verwijderbare bedieningsconsole is gemonteerd aan de voorkant rechts van het platform. Hij bevat de volgende bedieningsonderdelen:



Figuur 2-6. Bedieningsconsole van het platform met tuimelschakelaar

1. **Drukschakelaar voor het activeren van lift/rijden/sturen** - Deze drukknopschakelaar  activeert de controller. De schakelaar dient permanent ingedrukt te zijn om de lift-/rij- of stuurfuncties te activeren.
2. **Controller lift/rijden/sturen** - Deze hendel wordt met één hand bediend en regelt de liftfunctie en de rij- en stuurbewegingen. Dankzij interne veren keert de controller terug naar de neutrale stand wanneer hij wordt losgelaten.
3. **Noodstopknop/Werkingslamp** - Deze knop  dient om de stroomtoevoer naar het besturingscircuit uit te schakelen. De werkingslamp wijst op een bedieningspaneel boven in de machine en op een overbelasting. Brandt het lampje permanent, dan is er een bedieningspaneel boven in de machine. Knippert het lampje, dan werkt de overbelastingsfunctie. Zie [Hoofdstuk 2.2-3](#).

4. **Drukknop claxon** - Deze drukknop  bedient een claxon van het type dat men in een auto vindt.
5. **Schakelaar voor rijden op hellend oppervlak/rijden op vlak oppervlak (indien aanwezig)** - Met deze schakelaar kan rijden op een hellend oppervlak (lage snelheid/hoge koppel)  of rijden op een vlak oppervlak (hoge snelheid/lage koppel)  worden gekozen.

NB

Rijden op hellend oppervlak (lage snelheid/hog koppel) is niet beschikbaar bij model 3215 en 3219.

6. **Schakelaar voor lift/uit/rijden** - Kiest u de  Kiest uit-stand, dan wordt de stroom naar de stroomkring voor heffen en naar de stroomkring voor rijden gedeactiveerd. Kiest u de  lift-stand, dan is de stroomkring voor heffen geactiveerd. Kiest u de  rijden-stand, dan is de stroomkring voor rijden geactiveerd.



WAARSCHUWING

Skyjack schaarhoogwerkers moeten worden bediend vanaf de bedienersplaats op het platform waarbij het bedieningspaneel is bevestigd aan de montagebeugel op het voorste rechter gedeelte van het platform. De bediening van hoogwerker vanaf de grond is alleen toegestaan tijdens het onderhoud van de hoogwerker of, in beperkte omstandigheden, als de veilige bediening van de hoogwerker vanaf de bedienersplaats op het platform vanwege een obstakel niet mogelijk is. De bediening vanaf de grond moet worden uitgevoerd zoals beschreven in de Bedieningshandleiding.

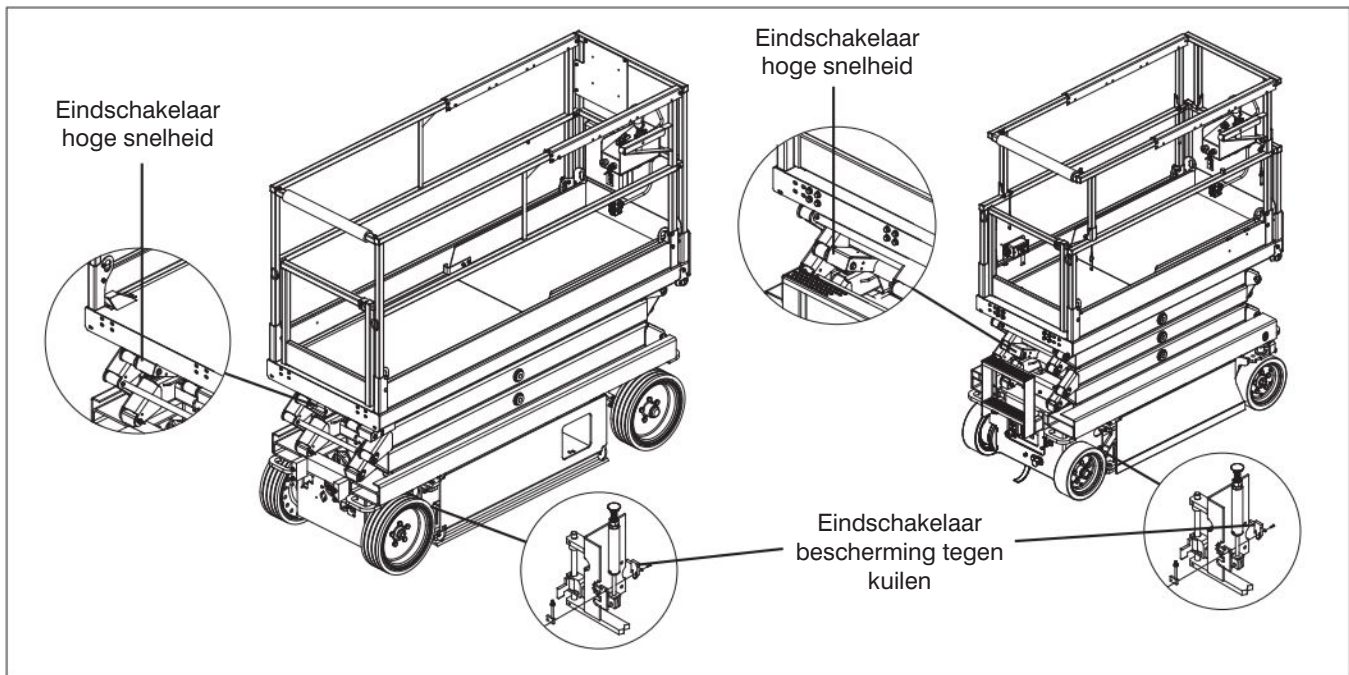

2.3 Visuele en dagelijkse onderhoudsinspecties

Begin elke visuele en dagelijkse onderhoudsinspectie met het in volgorde controleren van elk aspect op de in dit gedeelte aangegeven condities.



WAARSCHUWING

Neem om letsel te voorkomen de hoogwerker pas in bedrijf als alle defecten / storingen zijn verholpen.



WAARSCHUWING

Zorg ervoor dat de hoogwerker niet onder stroom staat tijdens uw visuele en dagelijkse onderhoudsinspecties, om mogelijk letsel te voorkomen.



VOORZICHTIG

Zorg dat de hoogwerker op een stevige, vlakke ondergrond staat.

NB

Vergeet tijdens visuele en dagelijkse inspecties van de verschillende onderdelen ook niet om eindschakelaars en elektrische en hydraulische onderdelen te inspecteren.

2.3-1 Labels

Zie Hoofdstuk 5 - Labels in deze handleiding en controleer of alle labels aanwezig en leesbaar zijn.

2.3-2 Elektrisch

Het onderhoud van de elektrische onderdelen is essentieel voor de goede werking en de maximale levensduur van de hoogwerker.

Controleer de volgende onderdelen op gerafelde, verroeste en losse draden:

- kabels en kabelset van de basis naar het platform
- draadbomen acculade
- kabelsets hydraulische/elektrische onderdelen

2.3-3 Eindschakelaars

Controleer of de eindschakelaars goed bevestigd zijn, niet beschadigd zijn en vrij kunnen bewegen.

2.3-4 Hydraulisch

Het onderhoud van de hydraulische onderdelen is essentieel voor de goede werking en de maximale levensduur van de hoogwerker.

Inspecteer de volgende onderdelen visueel:

- slangen en fittings
- alle hydraulische cilinders
- alle hydraulische verdeelstukken
- de onderkant van de basis
- de grond onder de hoogwerker

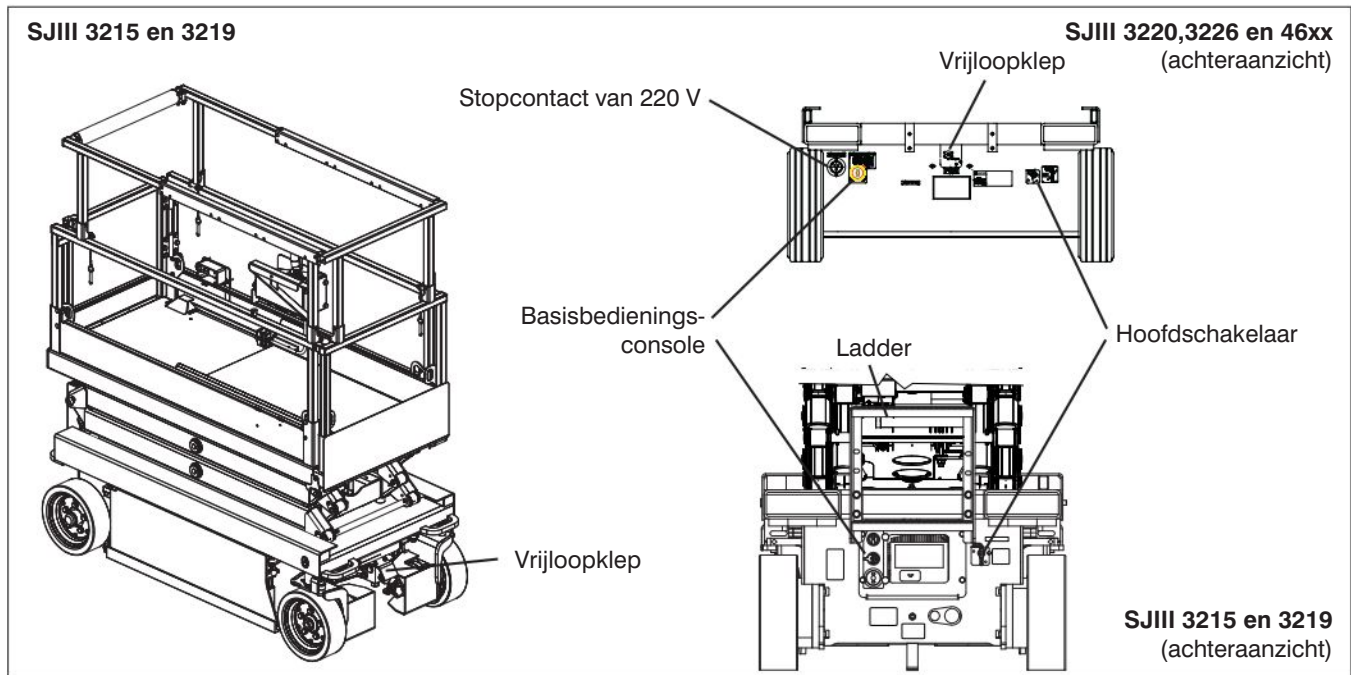

2.3-5 Zijde van ingang

- **Hoofdschakelaar**
 - Plaats de onderbreker voor de hoofdstroom op "uit" ○.
 - Controleer of alle kabels vastzitten en de schakelaar goed werkt.
- **Schakelaars van basisbedieningspaneel**
 - Zorg ervoor dat er geen zichtbare tekenen van schade zijn en dat alle schakelaars in de neutrale stand staan.
- **Knop vrijlooptklep**
(SJIII 3215 en 3219 - voorzijde)
 - Controleer of er geen losse of ontbrekende onderdelen zijn en of er geen zichtbare schade is.
- **Remmen**
 - Controleer of er geen losse of ontbrekende onderdelen zijn en of er geen zichtbare schade is.
- **Stopcontact van 220 V**
 - Zorg ervoor dat het stopcontact vrij is van vuil en niet geblokkeerd is.
- **Ladder**
 - Controleer of er geen losse of ontbrekende onderdelen zijn en of er geen zichtbare schade is.

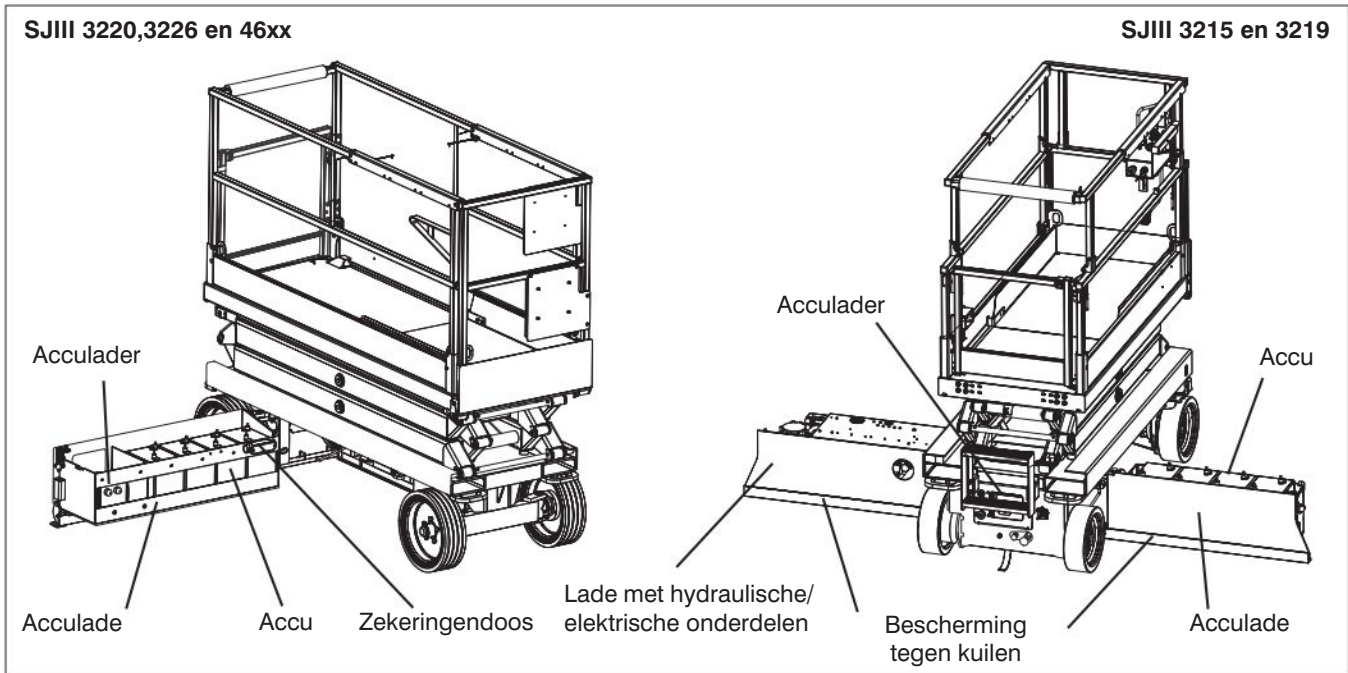

2.3-6 Zijde acculade

- **Bescherming tegen kuilen**
 - Zorg ervoor dat de mechanismen geen zichtbare tekenen van schade vertonen, vrij zijn van vuil en niet geblokkeerd worden.
- **Acculade**
 - Zorg dat de vergrendeling van de lade goed vastzit en werkt.
- **Acculader**
(SJIII 3215 en 3219 - zijde van de ingang)
 - Zorg ervoor dat de lader goed vastzit en geen zichtbare schade vertoont.
- **Accu**
Een accu in perfecte toestand is essentieel voor de goede werking en veilig gebruik. Een verkeerd vloeistofpeil of beschadigde kabels en verbindingen kunnen leiden tot schade aan onderdelen en gevaarlijke toestanden.

 **WAARSCHUWING**

Accuzuur is bijzonder corrosief - Bescherm ogen en gezicht op de aangewezen manier en draag beschermende kleding. In geval van contact, onmiddellijk spoelen met koud water en een arts raadplegen.

1. Controleer de accuhouder op beschadiging.
2. Reinig de accupolen en de uiteinden van de kabels grondig met een speciaal schoonmaakmiddel of een metalen borstel.
3. Controleer of alle accuverbindingen goed vastzitten.
4. Controleer indien nodig het vloeistofpeil in de accu's. Zijn de platen niet ten minste 13 mm bedekt met de oplossing, dan dient u gedistilleerd of gedemineraliseerd water toe te voegen.
5. Vervang een beschadigde accu of een accu die niet opgeladen blijft.

 **WAARSCHUWING**

Ontploffingsgevaar. Vermijd vlammen en vonken. Rook niet in de buurt van de accu's.



 **WAARSCHUWING**

Gebruik voor de hoogwerker originele of door de fabrikant goedgekeurde onderdelen en componenten.

SJIII 3220, 3226 & 46xx

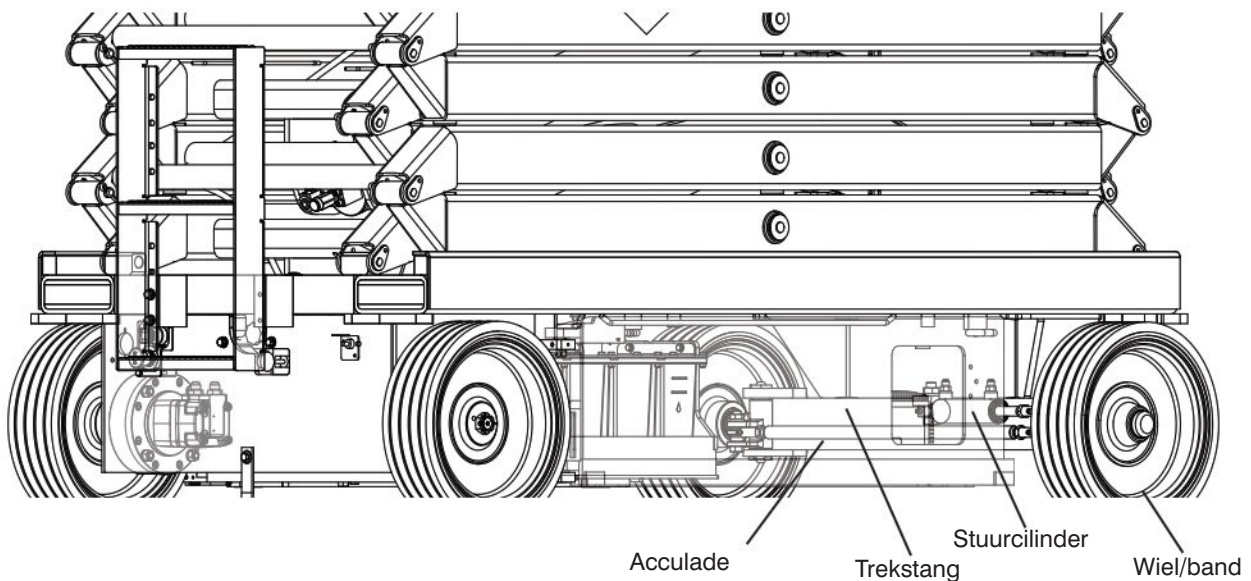

- **Stuurcilinder**
 - Zorg ervoor dat de stuurcilinder goed vastzit en er geen losse of ontbrekende onderdelen zijn.
- **Wielen/banden**

De hoogwerker is uitgerust met ofwel sterke rubberen ofwel met schuim gevulde banden. Een defect met een band of wiel kan een hoogwerker doen kantelen. Onderdelen kunnen ook worden beschadigd als problemen niet tijdig worden ontdekt en verholpen.

 - Controleer alle loopvlakken en wangen van banden op snedes, barsten, gaatjes en ongewone slijtage.
 - Controleer elk wiel op schade en gebarsten lasnaden.
 - Sørg for, at møtrikken (hvis monteret) er monteret sammen med stiften.
 - Sørg for, at hjulmøtrikken er spændt.
 - Controleer de wielmotor op losse of ontbrekende onderdelen en op zichtbare tekenen van schade.
 - Zorg ervoor dat de wielen uitgelijnd, zowel verticaal als horizontaal.

**WAARSCHUWING**

De stabiliteit kan negatief worden beïnvloed bij gelijktijdig gebruik van banden van een verschillend type of van andere banden dan de banden die met deze machine zijn geleverd. Vervang daarom de banden uitsluitend met precies hetzelfde, door Skyjack goedgekeurde type banden. Het gebruik van niet-overeenstemmende, niet-goedgekeurde of slechte banden kan leiden tot ernstig of dodelijk letsel.

- **Trekstang (SJIII 3220,3226 en 46xx)**
 - Controleer of er geen losse of ontbrekende onderdelen zijn, de tapeinden van de trekstang vergrendeld zijn en er geen zichtbare schade is.
- **Smeerpunten**
 - Zorg ervoor dat de smeerpunten geen zichtbare tekenen van schade vertonen, vrij zijn van vuil en niet geblokkeerd worden.

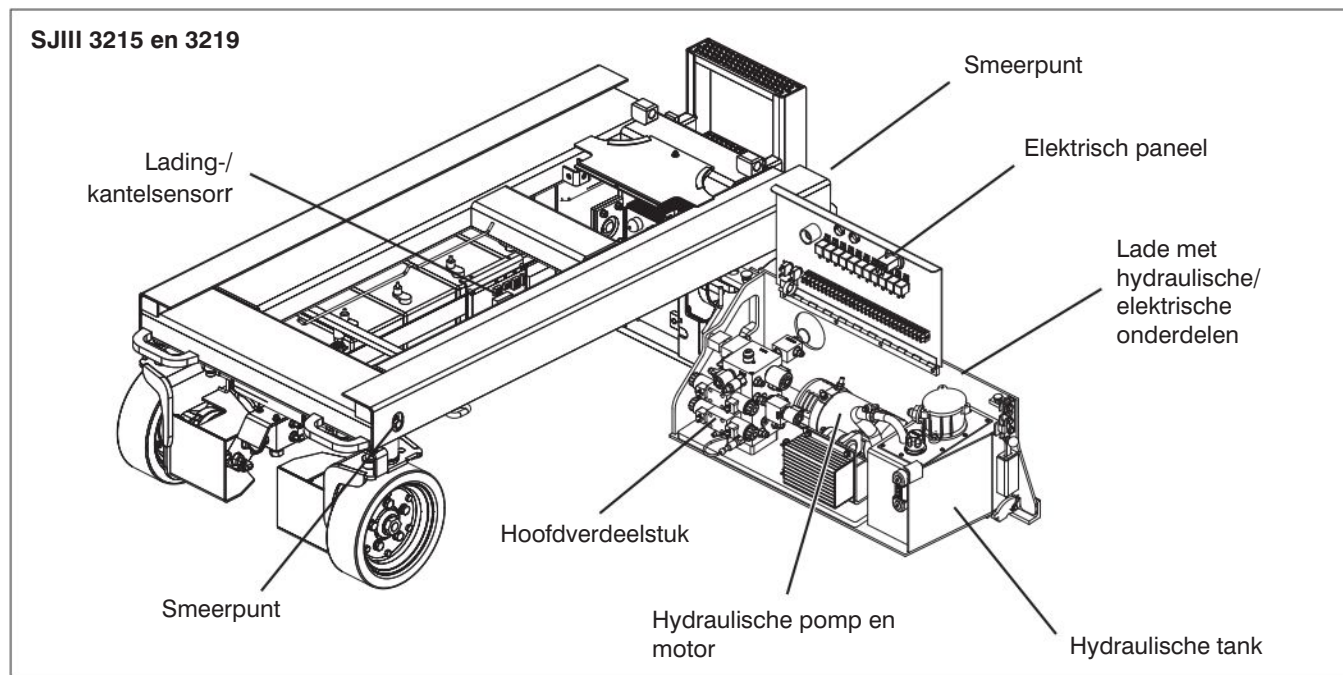

2.3-7 Zijde lade met hydraulische/elektrische onderdelen

- Zorg dat de vergrendeling van de lade goed vastzit en werkt.
- **Bescherming tegen kuilen**
 - Zorg ervoor dat de mechanismen geen zichtbare tekenen van schade vertonen, vrij zijn van vuil en niet geblokkeerd worden.
- **Hydraulische tank**
 - Controleer of de vuldop van de hydraulische tank goed vastzit.
 - Controleer of de tank geen zichtbare schade en geen lekkage van hydraulische vloeistof vertoont.
- **Hydraulische olie**
 - Zorg ervoor dat het platform helemaal beneden staat en inspecteer vervolgens het peilglas aan de zijde van de tank met hydraulische olie.
 - Het hydraulische oliepeil moet tot aan de bovenste lijn van het peilglas, of een weinig daarboven komen.
- **Hydraulische pomp en motor**
 - Controleer of er geen losse of ontbrekende onderdelen zijn en of er geen zichtbare schade is.
- **Elektrisch paneel**
 - Zorg ervoor dat het paneel goed bevestigd is en dat er geen zichtbare schade is.
 - Controleer of er geen losse draden of ontbrekende bevestigingsmiddelen zijn.
- **Hoofdverdeelstuk**
 - Controleer of alle fittings en slangen goed vastzitten en of er geen hydraulische vloeistof lekt.
 - Controleer of er geen losse draden of ontbrekende bevestigingsmiddelen zijn.
- **Lading-/kantelsensor**
 - Zorg ervoor dat de lading-/kantelsensor goed bevestigd is en dat er geen zichtbare schade is.
- **Staf voor gemakkelijke toegang - neerlaten in noodgevallen (indien aanwezig)**
 - Zorg ervoor dat de staf goed bevestigd is en dat er geen zichtbare schade is.

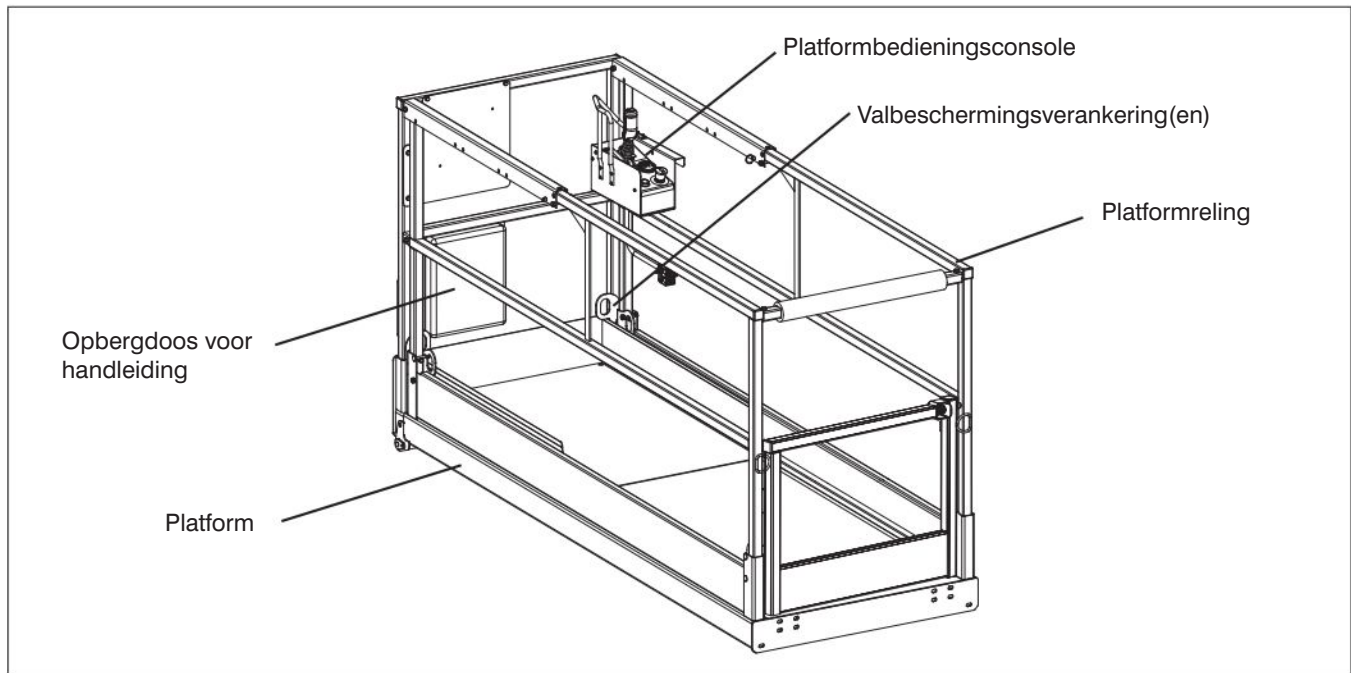

2.3-8 Platform



WAARSCHUWING

Zorg ervoor dat u drie contactpunten hebt wanneer u het platform beklimt/verlaat.

1. Gebruik de ladder van de hoogwerker voor toegang tot het platform.
 2. Sluit de poort.
 - Controleer of er geen losse of ontbrekende onderdelen zijn en of er geen zichtbare schade is.
 - Controleer of alle bevestigingsmiddelen goed vastzitten.
 - Controleer of alle relingen op de juiste plaats zitten en goed bevestigd zijn.
 - Controleer of het hek goed werkt.
- **Valbeschermingsverankering(en)**
 - Zorg dat de verankering(en) goed bevestigd is (zijn) en dat er geen zichtbare schade is.
 - **Lijnverankeringspunten**
 - Zorg ervoor dat de aanhechtingsringen goed bevestigd zijn en dat er geen zichtbare schade is.
 - **Wisselstroomstopcontact op het platform**
 - Zorg ervoor dat het stopcontact geen zichtbare schade vertoont, vrij is van vuil of niet geblokkeerd wordt.
 - **Platformbedieningsconsole**
 - Zorg ervoor dat alle schakelaars en de controller terug in de neutrale stand worden geplaatst en goed vastgezet worden.
 - Controleer of er geen losse of ontbrekende onderdelen zijn en of er geen zichtbare schade is.
 - **Handleidingen**

Zorg ervoor dat zich in de opbergdoos voor de handleiding een exemplaar van de bedieningshandleiding bevindt.

 - Controleer of er een opbergdoos aanwezig is en dat deze in goede staat verkeert.
 - Controleer of de handleidingen leesbaar zijn en in goede staat verkeren.
 - Plaats handleidingen na gebruik altijd terug in de opbergdoos.

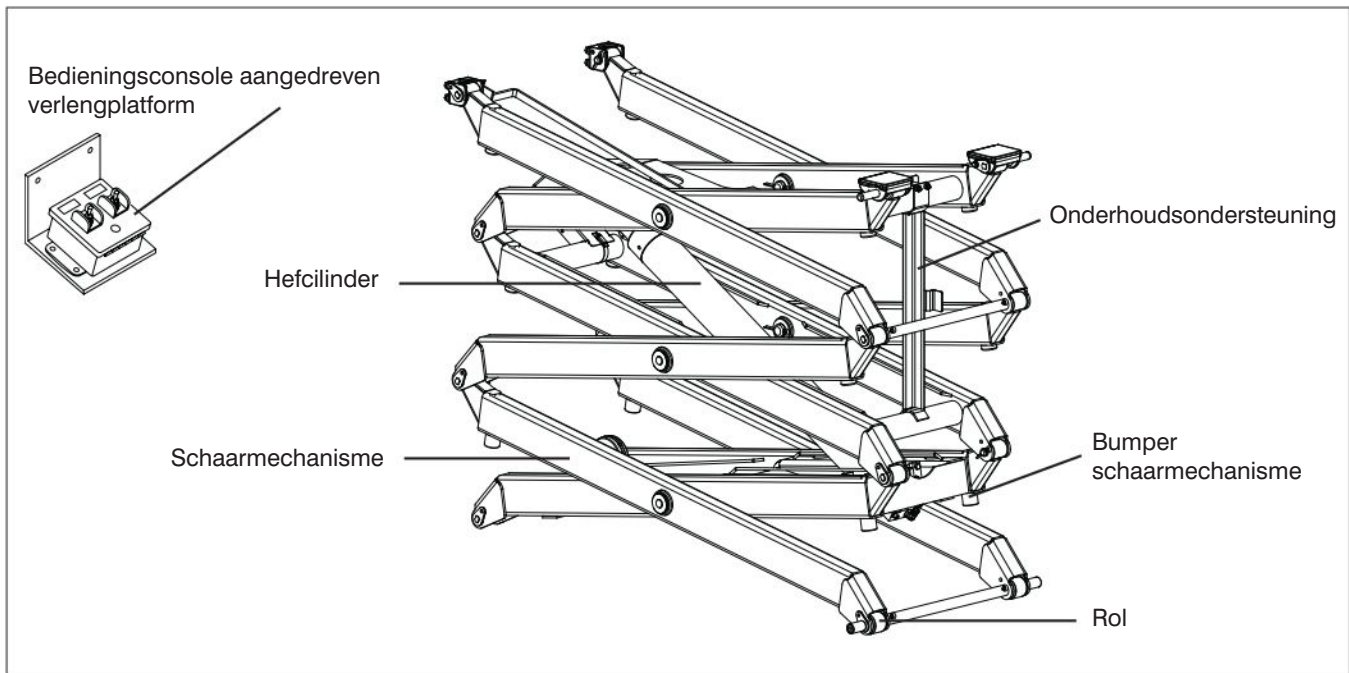

- **Bedieningsconsole aangedreven verlengplatform (indien aanwezig)**
 - Zorg ervoor dat alle schakelaars terug in de neutrale stand worden geplaatst en goed vastgezet worden.
 - Controleer of er geen losse of ontbrekende onderdelen zijn en of er geen zichtbare schade is.
- **Bumpers schaarmechnisme**
 - Zorg ervoor dat de bumpers goed bevestigd zijn en geen zichtbare tekenen van schade vertonen.



WAARSCHUWING

Zorg ervoor dat u drie contactpunten hebt wanneer u het platform beklimt/verlaat.

3. Kom langs de ladder van het platform naar beneden.

2.3-9 Liftmechanisme

1. Verhoog het platform (zie [Hoofdstuk 3.8-4](#)) dat u voldoende vrije ruimte hebt om de onderhoudsondersteuning neer te zwaaien (zie [Hoofdstuk 3.12](#)).
 - **Onderhoudsondersteuning**
 - Zorg ervoor dat de onderhoudsondersteuning goed bevestigd is en geen zichtbare schade vertoont.
 - **Schaarmechnisme**
 - Zorg ervoor dat het schaarmechnisme geen zichtbare schade en vervormde lasnaden vertoont.
 - Zorg ervoor dat alle pennen goed bevestigd zijn.
2. Verhoog het platform zodanig dat u voldoende vrije ruimte te hebt om de onderhoudsondersteuning op te zwaaien.
3. Zwaai de onderhoudsondersteuning op, tot in de klemhaak.
4. Laat het platform volledig zakken.

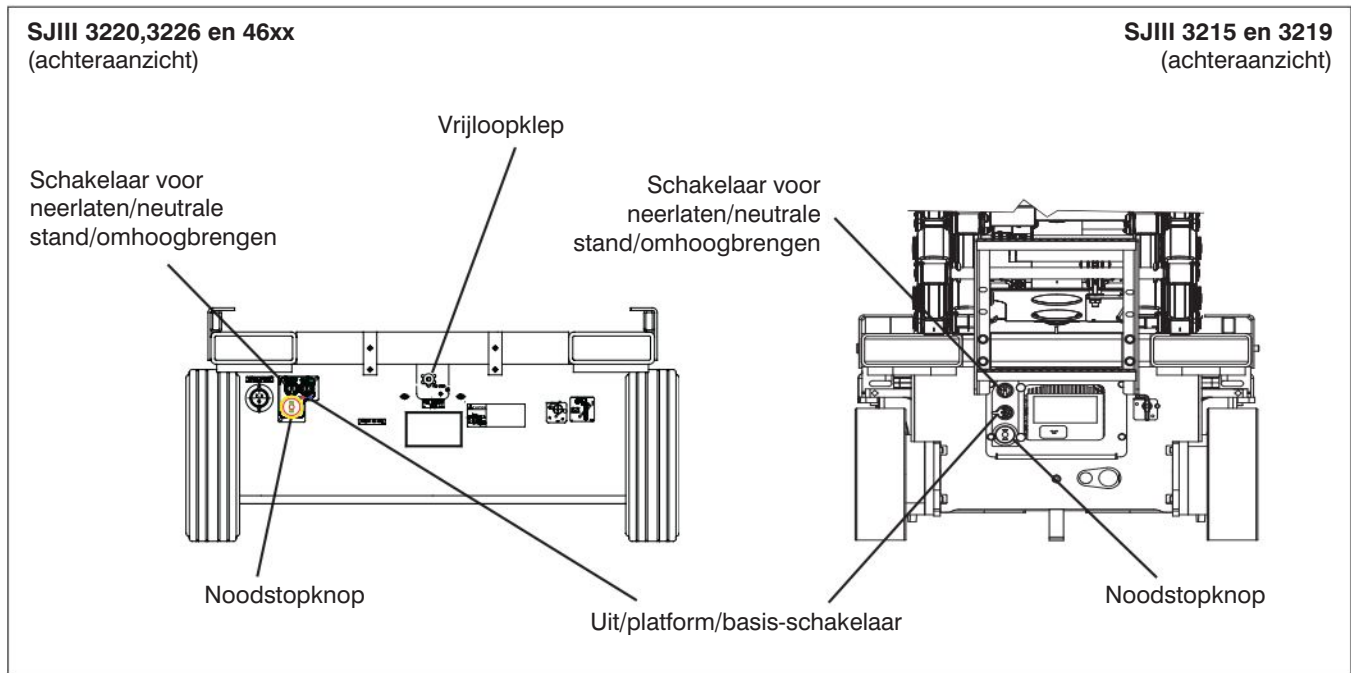

2.4 Functietests

Functietests zijn bedoeld om onderdelen te controleren op defecten voordat de hoogwerker in bedrijf wordt genomen. De operator moet de verschillende stappen van de instructies begrijpen en opvolgen om alle functies van de hoogwerker te testen.



WAARSCHUWING

Neem nooit een defecte hoogwerker in bedrijf. In geval van een defect moet de hoogwerker van een label/waarschuwbord worden voorzien en vergrendeld en vervolgens uit bedrijf worden genomen. De hoogwerker mag uitsluitend worden gerepareerd door een gekwalificeerde onderhoudsmonteur.

Na de reparaties moet de operator vóór de inbedrijfstelling van de hoogwerker opnieuw een inspectie en een reeks functietests uitvoeren.

Voordat u de functietests uitvoert, moet u [Hoofdstuk 3.8 - Starten](#) lezen en begrijpen.

2.4-1 Testen van de hoofdschakelaar

1. Plaats aan de achterkant van de basis de hoofdschakelaar in de  uit-stand.
Resultaat: de functies van de hoogwerker mogen niet actief zijn.

2.4-2 Basisbedieningsconsole



WAARSCHUWING

Zorg ervoor dat u drie contactpunten hebt wanneer u via de ladder van het platform naar boven gaat/naar beneden komt.

1. Gebruik de ladder van de hoogwerker voor toegang tot het platform.
2. Sluit de poort.
3. Trek op de bedieningsconsole van het platform de noodstopknop  uit.
4. Kom langs de ladder van het platform naar beneden.
5. Zet de hoofdschakelaar in de |aan-stand.

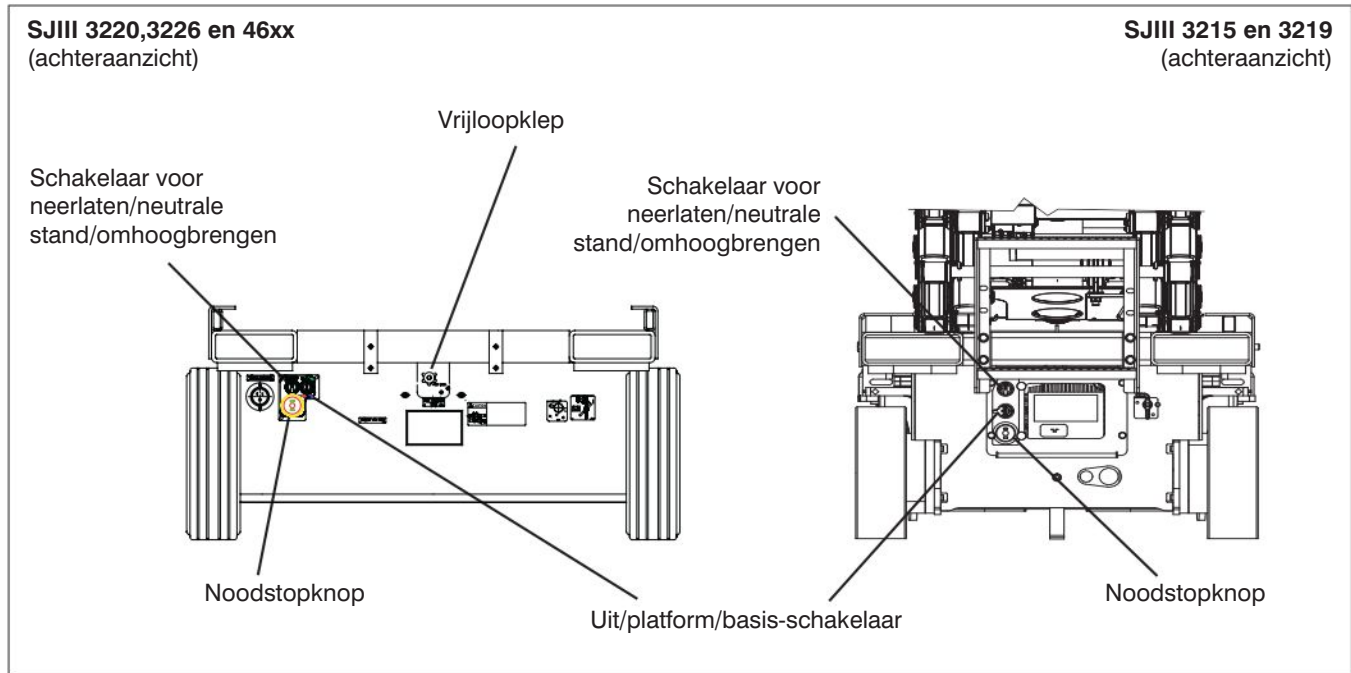

• **Test - noodstopknop basis**

1. Duw de noodstopknop  van de basis in en probeer het platform omhoog te brengen of te laten zakken.
Resultaat: de functies voor het omhoogbrengen en neerlaten van het platform zouden niet mogen werken.
2. Trek de noodstopknop van de basis  uit.

• **Test - uit/platform/basis-schakelaar**



WAARSCHUWING

Let op obstakels boven de hoogwerker of andere gevaren rond de machine terwijl u het platform omhoog brengt.

1. Zet de uit/platform/basis-sleutelschakelaar in de  uit-stand. Probeer het platform omhoog te brengen of te laten zakken.
Resultaat: de functies voor het omhoogbrengen en neerlaten van het platform zouden niet mogen werken.



2. Zet de uit/platform/basis-sleutelschakelaar in

de  platformstand. Probeer het platform omhoog te brengen of te laten zakken.
Resultaat: de functies voor het omhoogbrengen en neerlaten van het platform zouden niet mogen werken.

3. Plaats de uit/platform/basis-sleutelschakelaar in de basis-positie .

Probeer het platform omhoog te brengen of te laten zakken.
Resultaat: de functies voor het omhoogbrengen en neerlaten van het platform zouden moeten werken.

• **Test - schakelaar voor neerlaten/neutrale stand/omhoogbrengen**

1. Zet en laat de uit/platform/basis-sleutelschakelaar in de  basisstand en  breng het platform omhoog met de schakelaar neerlaten/neutrale stand/omhoogbrengen.
Resultaat: het platform zou moeten omhooggaan.

2. Zet en laat de uit/platform/basis-sleutelschakelaar in de  basisstand staan en  laat het platform volledig zakken met de schakelaar neerlaten/neutrale stand/omhoogbrengen.
Resultaat: het platform zou moeten zakken.

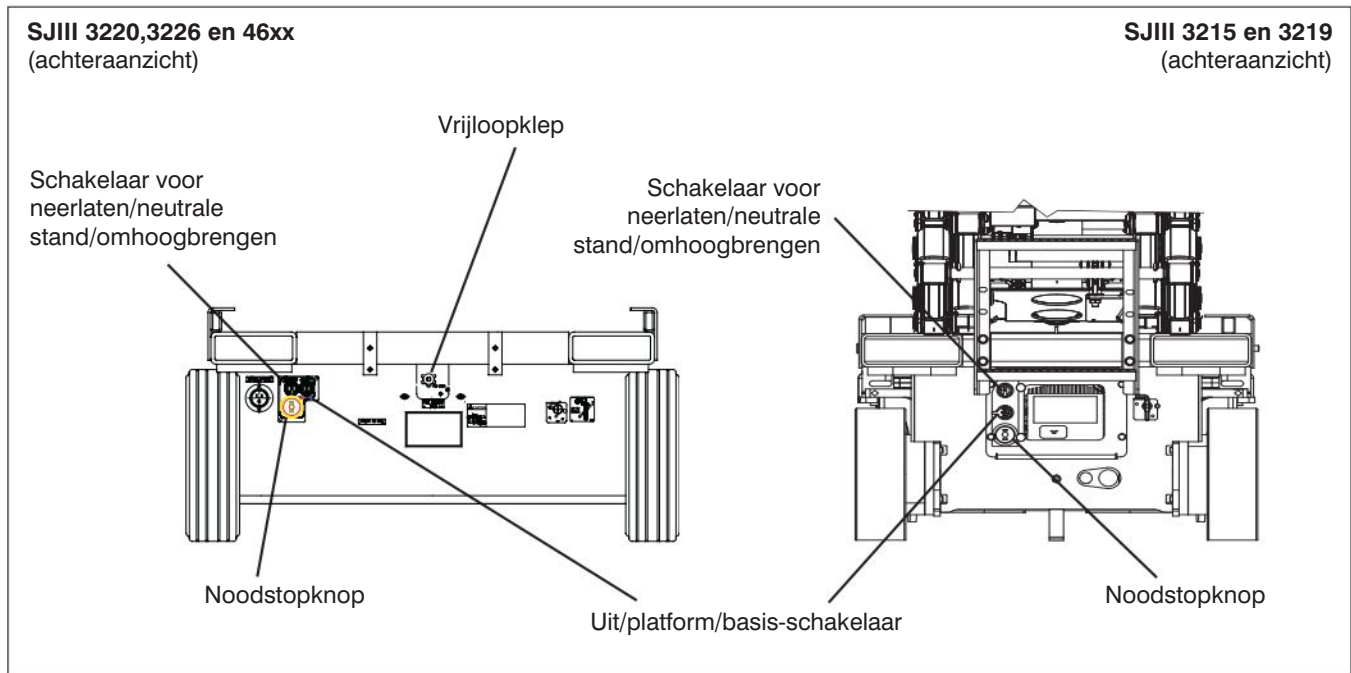

- **Test - neerlaten in noodgevallen**



1. Breng het platform omhoog.
2. Zet de hoofdschakelaar in de uit-stand.
3. Zoek de knop voor het handmatig uitschakelen van de houdkleppen onderaan elke liftcilinder. Druk ze in en draai ze naar links. Gebruik, indien nodig, de staaf voor gemakkelijke toegang die zich op de basis van de hoogwerker bevindt.
4. Trek op de lade met hydraulische/elektrische onderdelen de neerlaatklep voor noodgevallen uit en houd hem vast om het platform helemaal neer te laten.
Resultaat: het platform zou moeten zakken.
5. Druk, om de normale werking te herstellen, de knoppen voor het handmatige uitschakelen van de houdkleppen in en draai ze naar rechts.

- **Test - vrijloop**

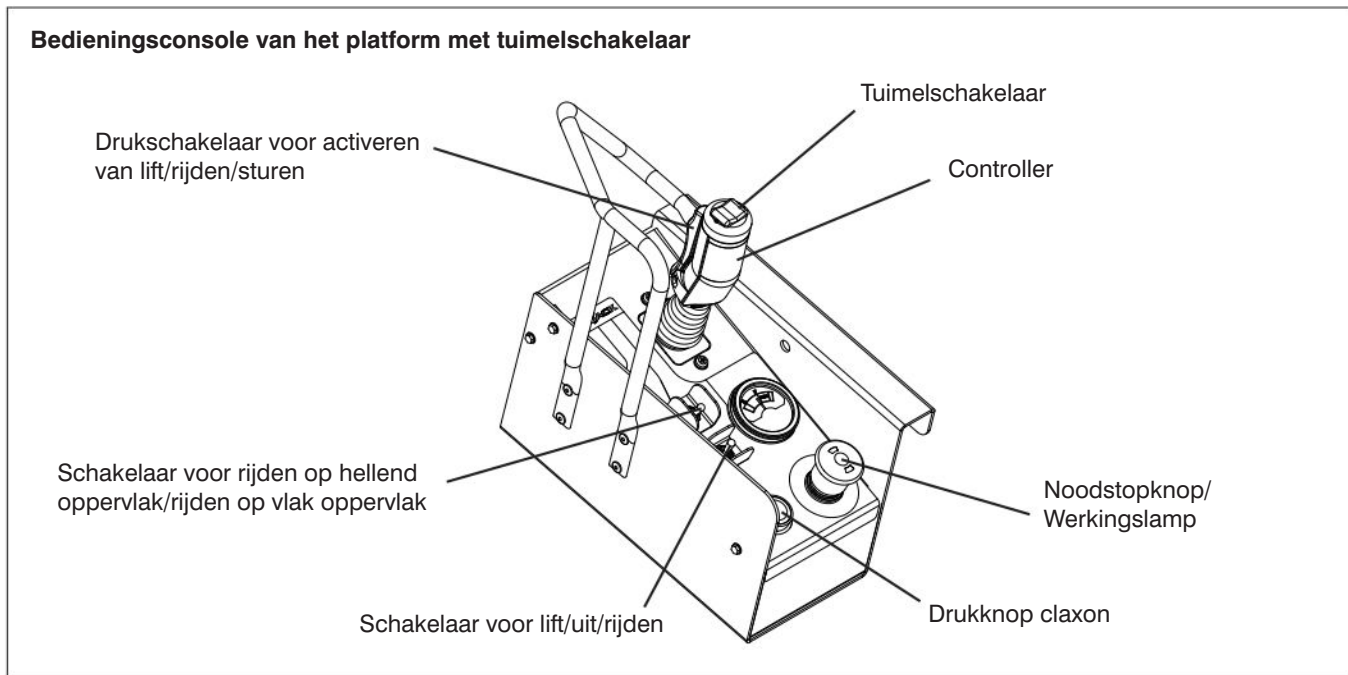
1. Zorg ervoor dat de geplande rijweg vrij is.
2. Zet de rem handmatig uit (zie [Hoofdstuk 2.5-2](#)).
3. Draai de knop van de vrijloopklep helemaal open naar links en probeer aan de hoogwerker te duwen of te trekken.
Resultaat: het platform zou moeten bewegen.
4. Draai de knop van de vrijloopklep helemaal dicht naar rechts voor een normale werking.
5. Schakel de rem opnieuw in (zie [Hoofdstuk 2.5-2](#)).



2.4-3 Platformbedieningsconsole

1. Zorg ervoor dat de noodstopknop van de basis  uitgetrokken is.
2. Zet de uit/platform/basis-sleutelschakelaar in de  platformstand.
3. Zorg ervoor dat de onderbreker van de hoofdstroom in de  aan-positie staat.



WAARSCHUWING

Zorg ervoor dat u drie contactpunten hebt wanneer u via de ladder van het platform naar boven gaat/naar beneden komt.

4. Gebruik de ladder van de hoogwerker voor toegang tot het platform.
5. Sluit de poort.
6. Trek op de bedieningsconsole van het platform de noodstopknop  uit.

• **Test - noodstopknop platform**





1. Duw de noodstopknop  in en probeer een willekeurige platformfunctie te activeren.

Resultaat: geen van de geselecteerde functies van het platform zouden mogen werken.

• **Test - drukschakelaar voor activeren**

1. Trek de noodstopknop  uit.
2. Probeer een  willekeurige platformfunctie te activeren zonder de drukschakelaar voor het activeren in te schakelen.
Resultaat: geen enkele platformfunctie zou mogen werken.

• **Testen van de besturing**

1. Zet de lift/uit/rijden-schakelaar in de  rijdenstand.
2. Activeer de drukschakelaar voor het activeren  en houd hem ingedrukt.
3. Druk de tuimelschakelaar bovenaan op de bedieningshendel naar  links en naar  rechts.
Resultaat: het stuur moet naar links en naar rechts draaien.

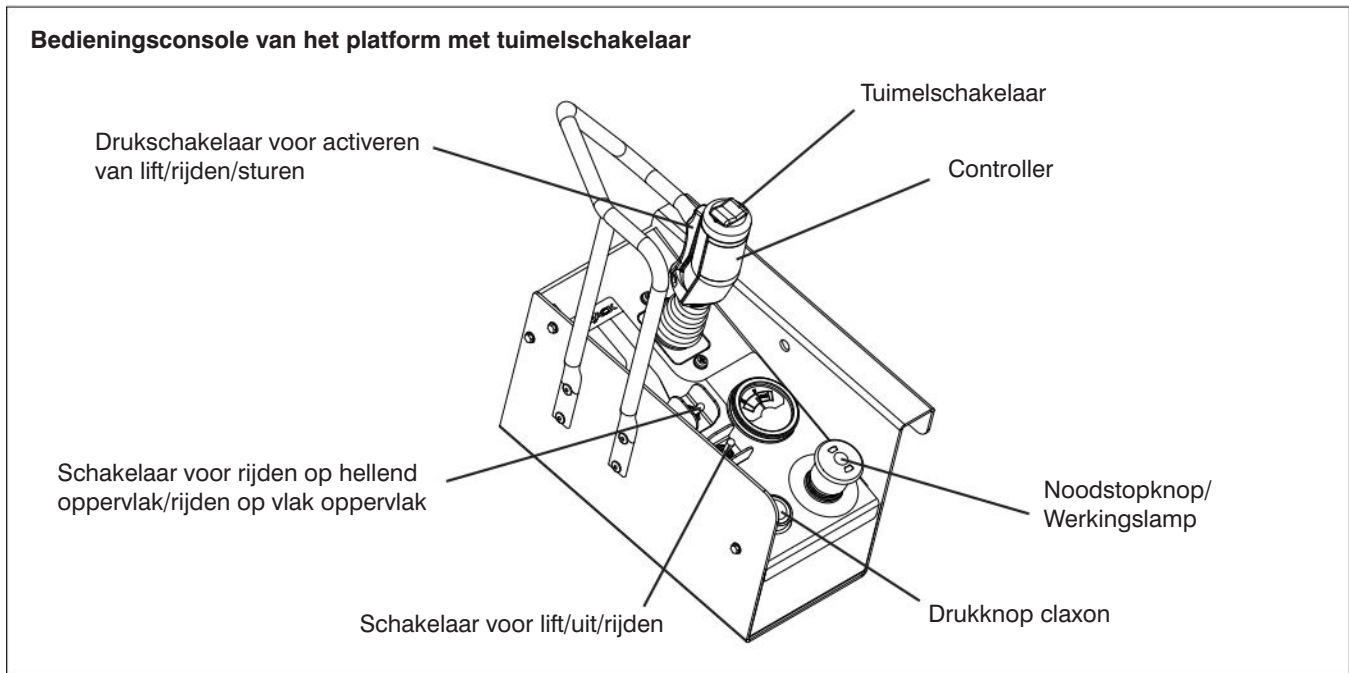

- **Test - rijden**

1. Zorg ervoor dat de geplande rijweg vrij is.

2. Activeer de drukschakelaar voor het activeren  en houd hem ingedrukt.

3. Beweeg de bedieningshendel langzaam naar voren totdat de hoogwerker begint te bewegen en plaats de hendel vervolgens opnieuw in de middelste stand.

Resultaat: de hoogwerker moet vooruitbewegen en vervolgens tot stilstand komen.

4. Beweeg de bedieningshendel langzaam naar achteren totdat de hoogwerker begint te bewegen en plaats de hendel vervolgens opnieuw in de middelste stand.

Resultaat: de hoogwerker moet achteruitbewegen en vervolgens tot stilstand komen.

- **Testen van de remmen**



WAARSCHUWING



De remmen worden onmiddellijk ingeschakeld wanneer de bedieningshendel wordt losgelaten, waardoor de hoogwerker zonder verwijl tot stilstand komt.

1. Zorg ervoor dat de geplande rijweg vrij is.

2. Activeer de drukschakelaar voor het activeren  en houd hem ingedrukt.

3. Rij met de hoogwerker  vooruit en dan  achteruit. Test de rem door de bedieningshendel los te laten.

Resultaat: de hoogwerker zou tot stilstand moeten komen. Als de hoogwerker tijdens het stoppen naar één zijde afwijkt, gebruik hem dan niet meer voordat de remmen werden gecontroleerd.

4. Rij met de hoogwerker  vooruit en dan  achteruit. Test de rem opnieuw door alleen de  drukschakelaar voor het activeren los te laten.

Resultaat: de hoogwerker moet onmiddellijk en abrupt tot stilstand komen. Komt de hoogwerker niet onmiddellijk tot stilstand of als hij tijdens het stoppen naar één zijde afwijkt, gebruik deze dan pas weer als de remmen opnieuw zijn afgesteld.

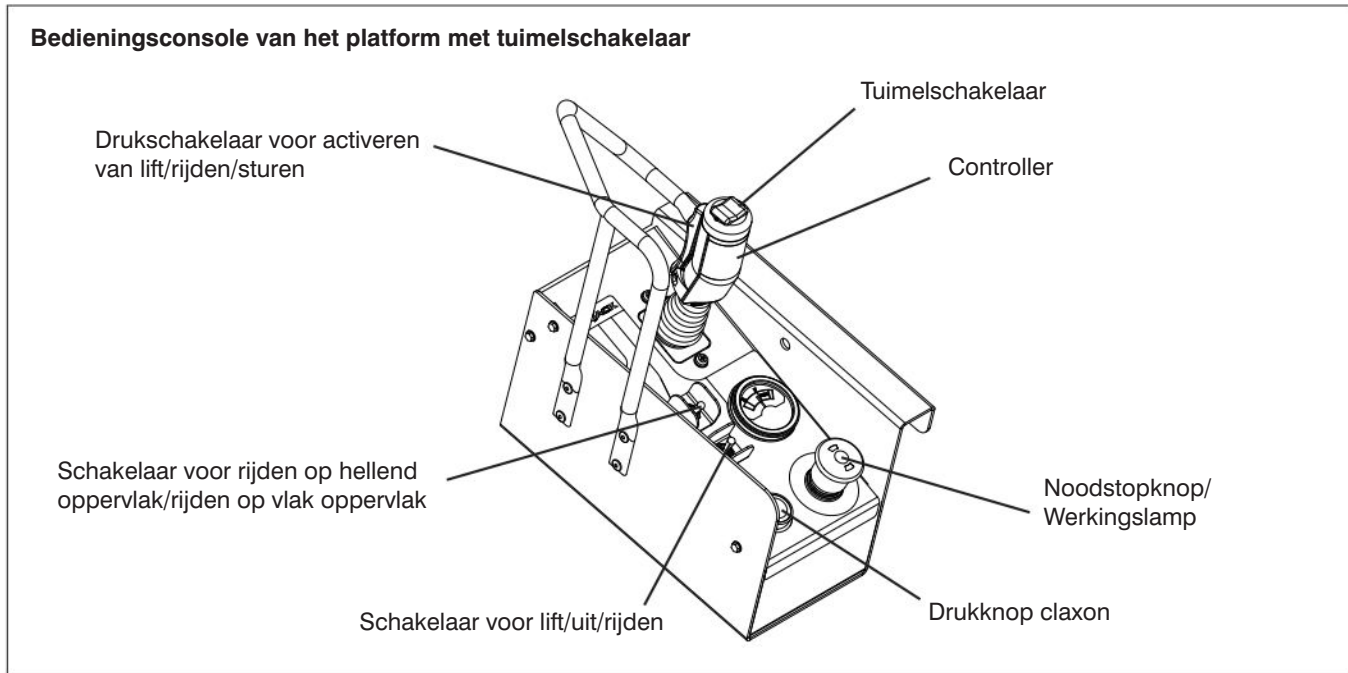



• **Test - omhoogbrengen/neerlaten platform**



WAARSCHUWING

Let op obstakels boven de hoogwerker of andere gevaren rond de machine terwijl u het platform omhoog brengt.

1. Plaats de lift/uit/rijden-schakelaar in de lift-positie .
2. Activeer de drukschakelaar voor het activeren  en houd hem ingedrukt.
3. Duw op de hendel van de controller en breng het platform omhoog tot op een hoogte van ongeveer 0,5 m.
Resultaat: het platform zou moeten omhooggaan.
4. Trek aan de hendel van de controller en laat het platform volledig zakken.
Resultaat: het platform zou moeten zakken.

• **Test - waarschuwing bij neerlaten**

1. Breng het platform omhoog tot een hoogte van ongeveer 3 à 4 meter en probeer het vervolgens helemaal te laten zakken.
Resultaat: Bij het zakken moet het platform stoppen op een hoogte van 2,5 m. Daarbij zou een alarm moeten afgaan.
2. Laat de hendel van de controller los.

3. Laat het platform volledig zakken.

• **Testen van de claxon**

1. Druk op de knop  van de claxon.
Resultaat: de claxon moet hoorbaar zijn.

• **Test - sensor kuilen**



WAARSCHUWING

Zorg ervoor dat u drie contactpunten hebt wanneer u het platform beklimt/verlaat.

1. Kom langs de ladder van het platform naar beneden en plaats een blok (ca. 3,75 cm) onder de lade met hydraulische/elektrische onderdelen.
2. Gebruik de ladder van de hoogwerker voor toegang tot het platform.
3. Sluit de poort.
4. Breng het platform omhoog tot een hoogte van ca. 2 meter en probeer vooruit of achteruit te rijden.
Resultaat: de hoogwerker zou niet naar voren of naar achteren mogen bewegen.
5. Herhaal de bovenstaande stappen met een blok onder de acculade geplaatst.
Resultaat: de hoogwerker zou niet naar voren of naar achteren mogen bewegen.

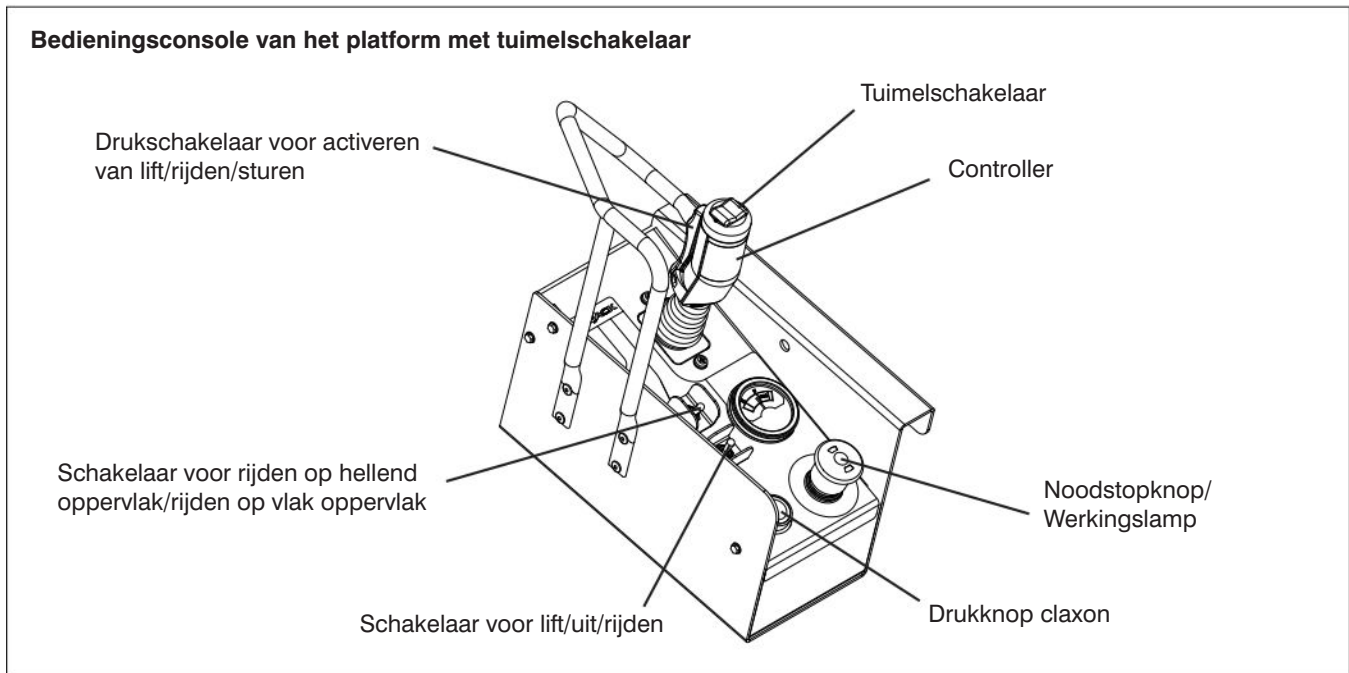

- **Test - Rijnsnelheid met verhoogd platform**

**WAARSCHUWING**

Let op obstakels boven de hoogwerker of andere gevaren rond de machine terwijl u het platform omhoog brengt.

1. Zorg ervoor dat de geplande rijweg vrij is.
2. Breng het platform omhoog tot een hoogte van ca. 2 meter en probeer vooruit of achteruit te rijden.
Resultaat: de hoogwerker zou trager moeten voortbewegen dan wanneer het platform zich in de ingetrokken positie bevond.

- **Controleer de zelftest van de laadsensormodule**

**WAARSCHUWING**

Let goed op overhangende obstructies of andere mogelijke gevaren rond het platform tijdens het heffen.

1. Trek de noodstopknop  van het platform uit.
Resultaat: U hoort gedurende ongeveer 1 seconde een piepgeluid en het lichtje moet aangaan.
2. Plaats de schakelaar heffen/uit/aandrijving in de hefpositie .

3. Activeer en houd de startschakelaar voor het inschakelen  ingedrukt.

4. Duw aan de hendel van de controller en verhoog het platform tot een hoogte van ongeveer 1 meter.

5. Probeer om het platform neer te laten met de volgende stappen:

- a. Duw de noodstopknop  van het platform in.

- b. Activeer en houd de startschakelaar voor het inschakelen  ingedrukt.

- c. Trek aan de hendel van de controller en probeer om het platform te verlagen.

- d. Trek de noodstopknop  van het platform uit.
Resultaat: Het platform mag niet dalen en het piepgeluid moet aanhoudend hoorbaar zijn.

6. Druk de noodstopknop  van het platform in, laat de hendel van de controller los, trek de noodstopknop  van het platform uit, activeer en houd de startschakelaar voor het inschakelen  ingedrukt en duw de hendel van de controller tot helemaal omlaag.

2.5 Procedures voor opwinden met windas en slepen

In dit gedeelte wordt informatie gegeven over slepen en omhooghijzen met een lier en over het handmatige uitzetten van de remmen.



WAARSCHUWING

Zorg ervoor dat het platform volledig omlaag staat alvorens het te hijsen of te slepen. Ten gevolge van een plotselinge beweging kan de hoogwerker onstabiel worden. Dat kan dodelijk letsel of ernstige verwondingen veroorzaken.



WAARSCHUWING

In noodsituaties waar geen hoogwerkerfuncties beschikbaar zijn en het neerlaten door een obstakel wordt verhinderd, moet u extra voorzichtig zijn en de hoogwerker ver genoeg verplaatsen om het obstakel uit de weg te ruimen. In dergelijke gevallen moet de bediening langzaam worden uitgevoerd, zonder abrupte bewegingen; de snelheid mag niet meer dan 50 mm/seconde bedragen.



WAARSCHUWING

Tijdens het duwen, slepen of omhooghijzen met een lier mag de snelheid niet hoger zijn dan 3,2 km/h.



WAARSCHUWING

Duw, sleep of hijs geen hoogwerker op een steile helling of rem niet abrupt met het sleepvoertuig. Trek de hoogwerker niet van een helling af in de richting van een lier.

2.5-1 Opendraaien van de vrijloopklep

1. Zorg ervoor dat de hoogwerker op vlak terrein staat. Blokkeer de wielen om te beletten dat de hoogwerker wegtolt.

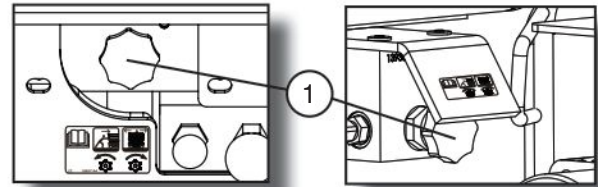

Figuur 2-7. Vrijloopklep

2. **Vrijloopklep** - Door de klep helemaal open te draaien (naar links) (nr. 1) kan vloeistof door de wielmotoren stromen. Er is dan "vrijloop".



WAARSCHUWING

De vrijloopklep moet stevig zijn dichtgedraaid (naar rechts) tijdens de gewone werking.

2.5-2 Handmatig uitzetten van remmen

**WAARSCHUWING**

De remmen mogen niet handmatig ontkoppeld worden als de hoogwerker op een helling staat.

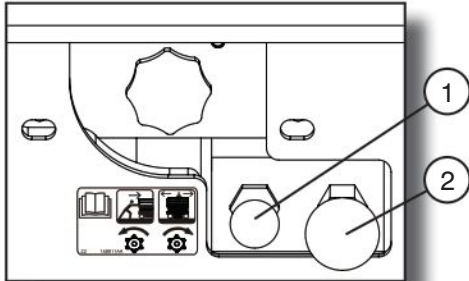

Figuur 2-8. Remmen

**WAARSCHUWING**

De remmen moeten handmatig uitgezet worden voor het duwen, omhooghijsen met een lier of slepen.

1. Zorg ervoor dat de hoogwerker op vlak terrein staat. Blokkeer de wielen met klossen of blokken om te voorkomen dat de hoogwerker weggrolt.
2. Plaats de onderbreker voor de hoofdstroom op "uit" .
3. Zoek het verdeelstuk van de rem achteraan de basis.
4. Duw de remklepstoter voor automatische reset (nr. 1) in.
5. Pak de handpomp voor de rem (nr. 2) vast en druk snel in totdat u stevige weerstand voelt. De remmen zijn nu uitgezet.

6. Verwijder de blokken rond de wielen en duw, sleep of hijs de hoogwerker vervolgens met een windas op naar de gewenste plek.

**WAARSCHUWING**

De remmen moeten onmiddellijk opnieuw worden ingeschakeld nadat de gewenste locatie is bereikt.

7. Plaats het platform op een stevig en vlak oppervlak.
8. Blokkeer de wielen om te beletten dat de hoogwerker weggrolt.
9. Schakel de rem opnieuw in door de remklepstoter voor automatische reset uit te trekken.
10. Draai de vrijlooplep dicht.

2.6 Laten zakken in noodgevallen

In dit gedeelte wordt uitgelegd hoe het noodstelsel voor neerlaten te gebruiken. Met dit systeem kan het platform in geval van nood of een storing in het elektrisch systeem worden neergelaten.



WAARSCHUWING

Blijf uit de buurt van het schaarmechanisme wanneer u de neerlaatklep voor noodgevallen gebruikt.

1. Zorg ervoor dat niets een zakkend platform verspert.
2. Om de versperring uit de weg te ruimen, kan het nodig zijn het (de) verlengplatform(s) in te trekken of de hoogwerker te verplaatsen. Zie [Hoofdstuk 2.5](#) voor de procedures voor omhooghijsen met een lier en slepen.

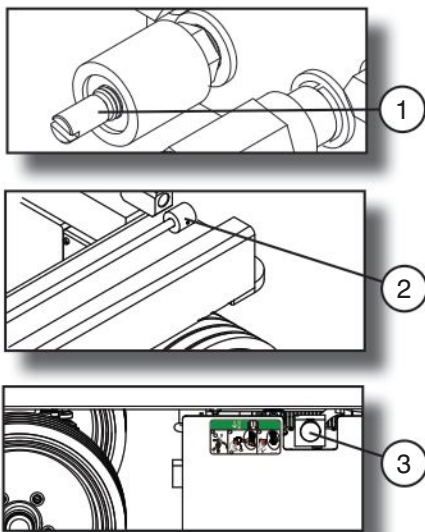

Figuur 2-9. Neerlaatsysteem in noodgevallen

3. Zet de hoofdschakelaar in de uit-stand.
4. Zoek de knoppen voor het handmatige uitschakelen van de spankleppen (nr. 1) aan de basis van iedere liftcilinder. Druk ze in en draai ze naar links. Gebruik indien nodig de staaf voor gemakkelijke toegang bij neerlaten in noodgevallen (nr. 2), die zich op de basis van een hoogwerker bevindt.
5. Trek op de lade met hydraulische/elektrische onderdelen de neerlaatklep voor noodgevallen (nr. 3) uit en houd hem vast om het platform neer te laten.
6. Druk, om de normale werking te herstellen, de knoppen voor het handmatige uitschakelen van de houdkleppen in en draai ze naar rechts.

3.0 Bediening

Dit gedeelte bevat de vereiste informatie voor het bedienen van de hoogwerker. Het is belangrijk dat de gebruiker deze handleiding leest en begrijpt voordat het platform wordt bediend.

3.1 Algemeen

Voor een goede werking van deze hoogwerker is het van belang dat de operator over de nodige kwalificaties beschikt en het in deze handleiding vermelde onderhouds- en inspectieschema volgt.

3.1-1 Kwalificaties van bediener

- Alleen getraind en bevoegd personeel mag een platform bedienen.
- Het veilige gebruik van deze hoogwerker vereist dat de bediener op de hoogte is van de beperkingen en waarschuwingen, de werkprocedures en de verantwoordelijkheid van de bediener voor het onderhoud. Bijgevolg moet de operator deze handleiding hebben begrepen en ermee vertrouwd zijn, inclusief de waarschuwingen en instructies, en alle waarschuwingen en instructies die op de hoogwerker aangebracht zijn.
- De operator moet ook vertrouwd zijn met de werkregels van de werkgever en de daarbij horende overheidsreglementen. De operator moet bekwaamheid kunnen demonstreren om met dit merk en model van hoogwerker om te gaan door hem te bedienen onder toezicht van een bevoegde persoon.

3.1-2 Verantwoordelijkheid van de bediener voor onderhoud



WAARSCHUWING

Onderhoud moet worden uitgevoerd door getraind en deskundig personeel dat vertrouwd is met mechanische procedures.

Ernstig of fataal letsel zou kunnen ontstaan als de hoogwerker niet behoorlijk wordt onderhouden en niet in goed werkende staat wordt gehouden.

- De operator moet er zeker van zijn dat de hoogwerker goed is onderhouden en geïnspecteerd voordat deze wordt gebruikt.
- De bediener moet alle dagelijkse inspecties en functietests beschreven in [Tabel 4.6](#) uitvoeren, zelfs als hij/zij niet direct verantwoordelijk is voor het onderhoud van deze hoogwerker.

3.1-3 Onderhouds- en inspectieschema

- De inspectiepunten beschreven in [Tabel 4.6](#) geven aan welke onderdelen van de hoogwerker moeten worden onderhouden en geïnspecteerd en hoe vaak dat onderhoud en die inspecties dienen te worden uitgevoerd.
- Ook de omgeving waarin de hoogwerker daadwerkelijk wordt gebruikt, kan het onderhoudsschema beïnvloeden.



WAARSCHUWING

Gebruik voor de hoogwerker originele of door de fabrikant goedgekeurde onderdelen en componenten.

3.1-4 Inspecties door de eigenaar

De eigenaar is verantwoordelijk voor de dagelijkse, driemaandelijkse (of om de 150 uur) en jaarlijkse inspectie van de hoogwerker. Zie [Tabel 4.6](#) voor de onderdelen waarvoor onderhoud en inspectie zijn aanbevolen en voor de frequentie daarvan. Op een sticker op het schaarmechanisme kan de jaarlijkse inspectie worden bijgehouden. Zie [Tabel 4.2](#) in deze handleiding.

3.2 Hoofdonderdelen

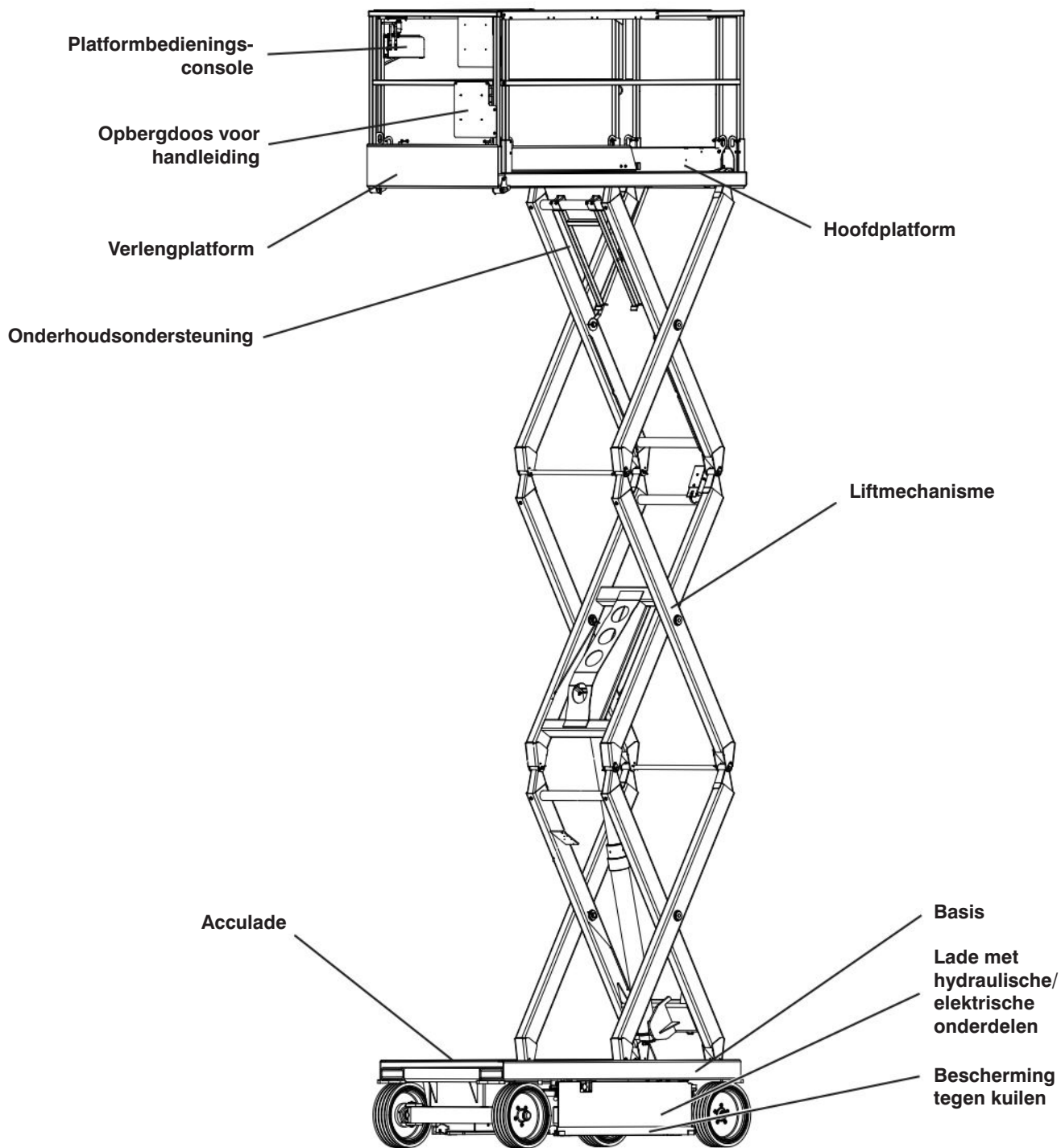

SKYJACK-hoogwerker, SJIII-serie

3.3 Belangrijkste constructies

De hoogwerker bestaat uit drie belangrijke constructies: de basis, het liftmechanisme en het platform.

3.3-1 Basis

De basis is een stevige lasconstructie uit één stuk die twee uitschuifbare zijladen ondersteunt.

SJIII 3215 en 3219 :

De ene lade bevat de hydraulische en elektrische onderdelen. De andere bevat vier (4) accu's op 6 volt. De lader bevindt zich aan de achterkant van de hoogwerker. De vooras heeft twee hydraulische, door een motor aangedreven wielen die door een hydraulische cilinder worden gestuurd. De achteras is vast en heeft een niet-aangedreven veerbekrachtigde en hydraulisch ontkoppelde rem.

SJIII 3220, 3226, 4620, 4626 en 4632 :

De ene lade bevat de hydraulische en elektrische onderdelen. De andere bevat de acculader en vier (4) accu's op 6 volt. De vooras heeft twee niet-aangedreven, door een hydraulische cilinder gestuurde wielen. De achteras heeft twee hydraulische, door een motor aangedreven wielen en veerbekrachtigde en hydraulisch ontkoppelde remmen.

3.3-2 Liftmechanisme

Het liftmechanisme is geconstrueerd met gevormde stalen buisstukken die een schaarmechanisme vormen. Het schaarmechanisme wordt omhoog en omlaag gebracht door enkelwerkende hydraulische liftcilinders met spankleppen. Een pomp met motoraandrijving verschaft de hydraulische kracht aan de liftcilinders.

3.3-3 Platform

Het platform bestaat uit een steunstructuur van buizen, een anti-slip dekoppervlak met ruitvormig patroon, en 1,1 m hoge scharnierrelingen met 0,15 m hoge voetplaten en rails in het midden. Het platform kan achteraan worden betreden via een veerbediende deur met grendel. Het platform is eveneens met een handmatig verlengplatform uitgerust. Op het platform bevindt zich eveneens een wisselstroomstopcontact.

3.4 Naamplaat met serienummer

Op de naamplaat met serienummer, die zich aan de achterkant van de hoogwerker bevindt, staat het volgende:

- Modelnummer
- Serienummer
- Capaciteit en maximaal op het platform toegestane aantal personen
- Maximale windsnelheid
- Maximale handkracht
- Machinegewicht
- Rijhoogte
- Platformhoogte
- Systeemdruk
- Hijsdruk
- Wielbelasting
- Voltage
- Maximale helling
- Bouwjaar

3.5 Identificatie van de onderdelen

De volgende beschrijvingen worden uitsluitend gegeven om de bedieningsonderdelen te identificeren, te verklaren en de locatie ervan aan te geven.

3.5-1 Elektrisch paneel

Dit paneel bevindt zich in de lade met hydraulische/elektrische onderdelen. Hij bevat de volgende bedieningsonderdelen:

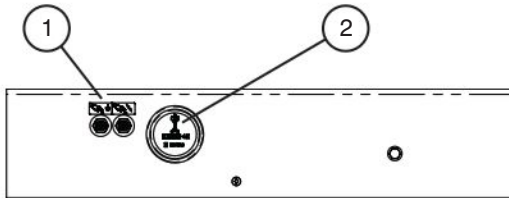

Figuur 3-1. Elektrisch paneel

1. **Resetknoppen van stroomonderbreker** - In geval van elektrische overbelasting of positieve circuitaarding, springt de stroomonderbreker uit. Duw de stroomonderbreker opnieuw in om hem terug te stellen.
2. **Urenteller** - Deze teller registreert hoelang de hoogwerker in totaal in bedrijf is geweest.

3.5-2 Acculader

De lader bevindt zich aan de achterkant van de basis of binnenin de acculade. Zie [Hoofdstuk 3.13a-2/](#) [Hoofdstuk 3.13b-2](#) voor het opladen van de accu.

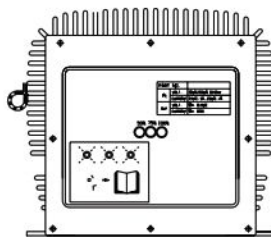

Figuur 3-2a. Acculader

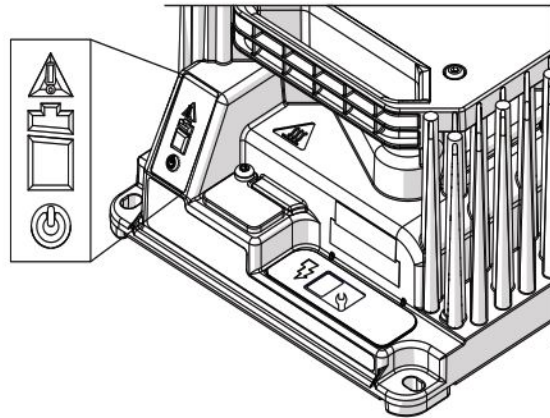

Figuur 3-2b. Acculader

3.5-3 Bescherming tegen kuilen

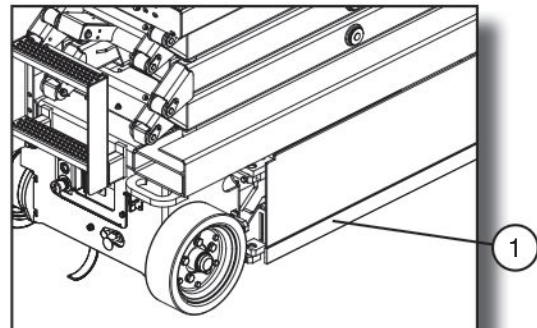

Figuur 3-3. Bescherming tegen kuilen

1. **Bescherming tegen kuilen** - Deze mechanisch gestuurde, metalen lasconstructie bevindt zich onder de lade met hydraulische/elektrische onderdelen en de acculade. Deze lasconstructie draait automatisch om de vrije ruimte naar de grond te reduceren, terwijl het platform stijgt. De rijfunctie is ge-deactiveerd, wanneer de bescherming tegen kuilen niet helemaal neer staat.



WAARSCHUWING

Gevaar voor verplettering - Het personeel op de grond mag niet in de nabijheid van de constructie voor bescherming tegen kuilen staan.



WAARSCHUWING

Rij niet met verhoogd platform in zones waar u wordt gehinderd door elektriciteitsdraden of puin.

Onderhoud van de bescherming tegen kuilen

Zoals met alle veiligheidsapparatuur het geval is, dient de bescherming tegen kuilen regelmatig te worden geïnspecteerd en onderhouden om goed te werken. Dit mechanisme is gemaakt om de vrije ruimte naar de grond toe te reduceren en helpt om een verhoogde hoogwerker stabiel te houden, wanneer deze scherp daalt of over een kuil rijdt. De werking van deze veiligheidsfunctie hangt af van het behoud van een stabiele vrije ruimte met de grond. Mocht de hoogwerker ooit op de bescherming tegen kuilen komen te rusten, dan dient het platform onmiddellijk neergelaten en “buiten werking gesteld” te worden om verder gebruik te vermijden. Uitsluitend na een volledige inspectie van het mechanisme door een bevoegde technicus mag men opnieuw met de hoogwerker werken.

3.5-4 Onderhoudsondersteuning

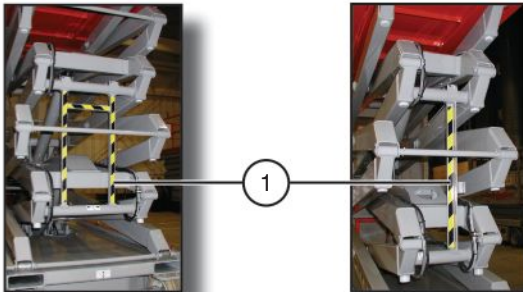

Figuur 3-4. Onderhoudsondersteuning

1. **Onderhoudsondersteuning** - De onderhoudsondersteuning is een ter ondersteuning van het schaarmechanisme bedoeld veiligheidsmechanisme. Indien juist gepositioneerd, kan deze het schaarmechanisme en een leeg platform ondersteunen. De onderhoudsondersteuning moet tijdens inspecties en/of onderhoudsbeurten aan het liftmechanisme worden gebruikt. Zie [Hoofdstuk 3.12](#) voor het gebruik en de opslag van de onderhoudsondersteuning.



WAARSCHUWING

De onderhoudsondersteuning moet tijdens inspecties en/of onderhoudsbeurten of reparaties aan het liftmechanisme worden gebruikt. Indien dit gevaar niet wordt vermeden, kan dat dodelijk letsel of ernstige verwondingen veroorzaken.



WAARSCHUWING

Reik niet doorheen het schaarmechanisme zonder de correcte plaatsing van de onderhoudsondersteuning, terwijl het platform omhoog staat. Indien dit gevaar niet wordt vermeden, kan dat dodelijk letsel of ernstige verwondingen veroorzaken.

3.5-5 Opberghoos voor handleiding

Deze weerbestendige hoos is aan de platformrelingen gemonteerd. Zij bevat de bedieningshandleiding, de EG-verklaring en andere belangrijke documenten. De bedieningshandleiding voor dit merk en model van de hoogwerker moet in deze hoos bewaard worden.

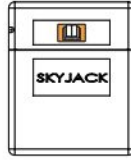

3.5-6 Opvouwbaar relingsysteem

In neergeklapte stand reduceert dit systeem alleen de hoogte van de hoogwerker met ingetrokken platform zodat hij door deuropeningen kan rijden of worden getransporteerd. Zie [Hoofdstuk 3.9](#) voor de procedure voor het neerklappen van relingen.

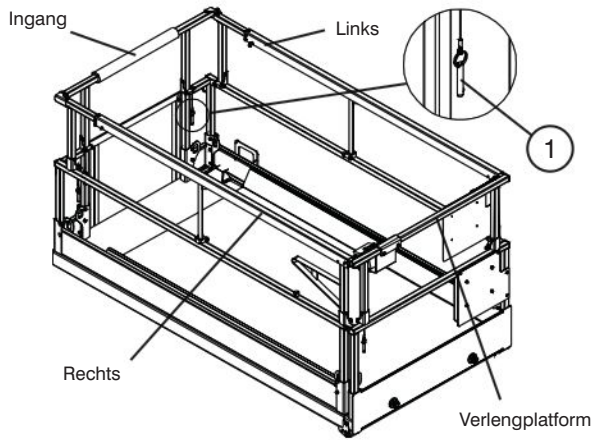

Figuur 3-5. Neerklapbaar relingsysteem

1. **Relingblokkeerstift met lijn** - Deze blokkeerstift dient om de reling op zijn plaats te vergrendelen.



WAARSCHUWING

Het schaarmechanisme moet volledig dichtgevouwen zijn voordat de relingen omhoog gebracht of neergelaten worden.

3.5-7 Valbeschermingsverankering

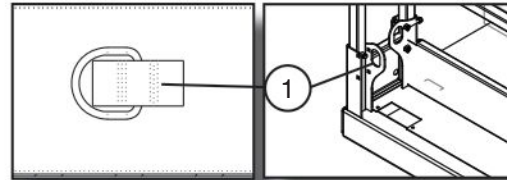

Figuur 3-6. Valbeschermingsverankering

1. **Valbeschermingsverankering** - Gebruik deze als bevestigingspunt voor een valbeschermingssysteem. Bevestig lijnverankeringsmiddelen niet aan een ander punt op het platform. Gebruik deze niet om het platform of enig ander materieel of materiaal omhoog te brengen, te verankeren, vast te zetten of te ondersteunen.



WAARSCHUWING

De valbeschermingsverankering mag alleen worden gebruikt ter beperking, binnen de grenzen van het platform.

3.6 Identificatie van de onderdelen (optionele uitrusting/hulpstukken)

In dit hoofdstuk worden de voor hoogwerkers optionele onderdelen beschreven.

3.6-1 Bedieningsconsole aangedreven verlengplatform (indien aanwezig)

Deze bedieningsconsole is gemonteerd op een van de relingen van het verlengplatform. Hij bevat de volgende bedieningsonderdelen:

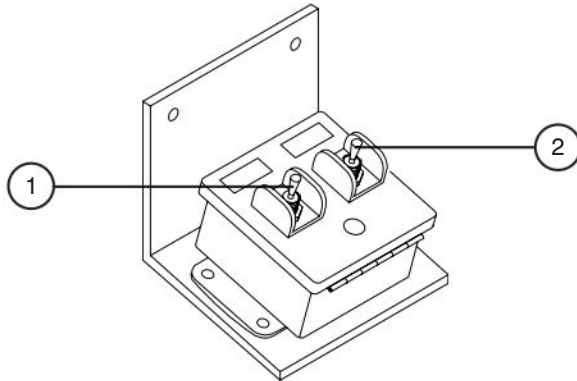

Figuur 3-7. Aangedreven verlengplatform - bedieningsconsole

1. **Inschakelknop** - Door deze knop te activeren en ingedrukt te houden, stelt u de functies van de schakelaar Verlengen/intrekken van verlengplatform in werking.
2. **Schakelaar Verlengen/intrekken** - Door deze schakelaar te activeren  verlengt u het aangedreven verlengplatform of  trekt u het in. Zie [Hoofdstuk 3.8-9](#) voor het verlengen/intrekken van het aangedreven verlengplatform.

3.6-2 Bewegingsalarm (indien aanwezig)

U hoort een alarmsignaal wanneer een bedieningsfunctie geselecteerd wordt. Voor hoogwerkers die met bepaalde opties zijn uitgerust, wordt dit alarm vergezeld van een geel knipperlicht.

3.6-3 Gebruik van het optionele bedieningspaneel met lange kabel vanaf de grond:



WAARSCHUWING

Skyjack schaarhoogwerkers moeten worden bediend vanaf de bedienersplaats op het platform waarbij het bedieningspaneel is bevestigd aan de montagebeugel op het voorste rechter gedeelte van het platform. De bediening van hoogwerker vanaf de grond is alleen toegestaan tijdens het onderhoud van de hoogwerker of, in beperkte omstandigheden, als de veilige bediening van de hoogwerker vanaf de bedienersplaats op het platform vanwege een obstakel niet mogelijk is. De bediening vanaf de grond moet worden uitgevoerd zoals beschreven in de Bedieningshandleiding.

1. Voer de volgende stappen uit alvorens deze hoogwerker in bedrijf te stellen:
 - Visuele en dagelijkse onderhoudsinspecties (zie [Hoofdstuk 2.3](#)).
 - Functietests (zie [Hoofdstuk 2.4](#)).
2. Zorg dat het platform in de volledig ingeklapte (laagste) stand staat.



WAARSCHUWING

Druk de noodstopknop in zodra u de gewenste locatie hebt bereikt ter bescherming tegen een onverwachte beweging van de hoogwerker.

3. Ontkoppel en verwijder de platformbedieningsconsole van de montagebeugel op het voorste rechter gedeelte van het platform.



WAARSCHUWING

Zorg ervoor dat u drie contactpunten hebt wanneer u via de ladder van het platform naar boven gaat/naar beneden komt.

Bediening van de grond:

4. Het bedieningspaneel met de lange kabel kan worden aangesloten op de onderste basisbedieningsconnector of op de connector van de platformbediening.

NB

Bij sommige modellen bevindt de aansluiting zich onder het toegangspaneel, wat betekent dat het schaarmechanisme omhoog moet staan om erbij te kunnen.

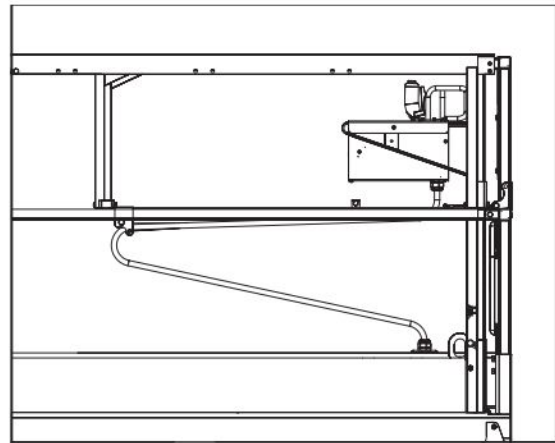

Figuur 3-8. Bedieningspaneel met lange kabel

**WAARSCHUWING**

- **Zorg ervoor dat de bediener en de bedieningsconsole goed in de richting staan waarin de hoogwerker is gericht (zie Figuur 3-9).**
 - **Rij niet met de hoogwerker in uw richting.**
 - **Voorkom pletgevaar; blijf uit de buurt van de hoogwerker en uit de bewegingsrichting.**
 - **Zorg er tijdens het laden/lossen met behulp van een oprit voor dat al het personeel (inclusief de bediener) uit de buurt blijft van de richting waarin de hoogwerker mogelijk van de oprijplaat kan vallen of de beweging van de hoogwerker vanaf de oprit.**
 - **Zorg dat het bedieningspaneel met de lange kabel niet verstrikt raakt in de hoogwerker of eventuele omliggende voorwerpen.**
5. Alvorens met de hoogwerker te werken, dient u de werkplaats grondig te inspecteren om alle mogelijke gevaren in uw werkgebied op te merken.

6. Sluit het pad af dat u van plan bent te volgen.
7. Zorg ervoor dat niemand zich in het pad van de machine bevindt.
8. Breng degenen die zich in de buurt van het pad bevinden, ervan op de hoogte dat u de hoogwerker gaat verplaatsen.
9. Zorg waar nodig dat iemand op de uitkijk staat om u te leiden. Deze persoon moet zich op een veilige afstand bevinden.
10. Als u uw bestemming eenmaal veilig hebt bereikt, drukt u op de noodstopknop en draait u de hoofdschakelaar in de  uit-stand.

**WAARSCHUWING**

Zorg ervoor dat u drie contactpunten hebt wanneer u via de ladder van het platform naar boven gaat/naar beneden komt.

11. Bevestig de platformbedieningsconsole aan de montagebeugel in het voorste rechter gedeelte van het platform.

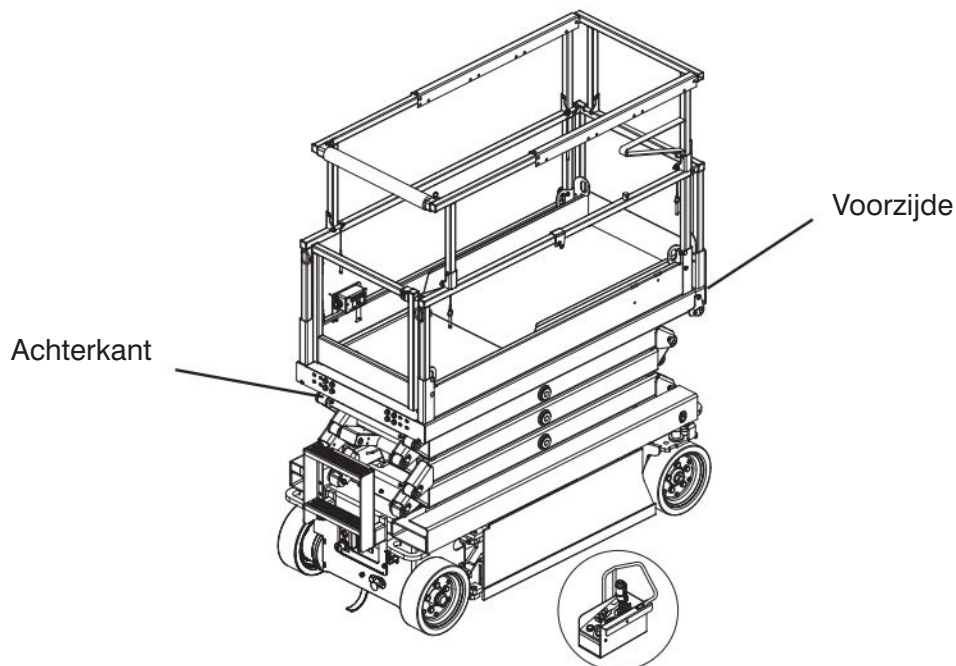

Figuur 3-9. Bedieningspaneel met lange kabel buiten het platform

3.7 Verantwoordelijkheid van de bediener

De operator dient vóór aanvang van elke werkploeg het volgende te doen:

1. Visuele en dagelijkse onderhoudsinspecties

- zijn bedoeld om onderdelen te controleren op beschadiging voordat de hoogwerker in bedrijf wordt genomen.
- worden vóór de functietests uitgevoerd.



WAARSCHUWING

Het niet lokaliseren en repareren van beschadigde onderdelen en het niet vinden van losse of ontbrekende delen kunnen leiden tot de onveilige werking van de hoogwerker.

2. Functietests

- zijn bedoeld om onderdelen te controleren op defecten voordat de hoogwerker in bedrijf wordt genomen.

BELANGRIJK

De operator moet de verschillende stappen van de instructies begrijpen en opvolgen om alle functies van de hoogwerker te testen.

De operator moet een kopie maken van de controlelijst voor de operator (zie [Tabel 4.7](#)) en de gedeelten betreffende de visuele en dagelijkse onderhoudsinspecties en de functietests invullen tijdens het uitvoeren van de in [Hoofdstuk 2.3](#) en [Hoofdstuk 2.4](#) aangegeven taken.

BELANGRIJK

In geval van beschadiging of ongeoorloofde wijziging van de hoogwerker in vergelijking met de toestand waarin hij door de fabrikant werd geleverd, moet de hoogwerker van een label/waarschuwbord worden voorzien en vergrendeld en vervolgens uit bedrijf worden genomen.

De hoogwerker mag uitsluitend worden gerepareerd door een deskundige onderhoudsmonteur. Na de reparaties moet de operator opnieuw de visuele en dagelijkse onderhoudsinspecties en functietests uitvoeren.

Geplande onderhoudsinspecties mogen alleen worden uitgevoerd door een bevoegde onderhoudsmonteur (zie [Tabel 4.6](#)).

3.8 Starten

Lees zorgvuldig en maak u volkomen vertrouwd met de handleiding en alle waarschuwings- en instructiestickers (zie [Hoofdstuk 5 - Labels](#)) op de hoogwerker.



WAARSCHUWING

Bedien deze hoogwerker niet zonder de nodige toestemming en training. Indien dit gevaar niet wordt vermeden, kan dat dodelijk letsel of ernstige verwondingen veroorzaken.

Voer de volgende stappen uit alvorens deze hoogwerker in bedrijf te stellen:

1. Visuele en dagelijkse onderhoudsinspecties (zie [Hoofdstuk 2.3](#)).
2. Functietests (zie [Hoofdstuk 2.4](#)).
3. Inspectie van de werkplek

De operator moet de werkplek inspecteren en de volgende gevaarlijke omstandigheden vermijden:

- gaten of steile hellingen
- greppels of plaatsen met zacht vulmateriaal
- hindernissen op de grond, bulten of puin
- obstructies boven de hoogwerker
- elektrische kabels, slangen en hoogspanningsgeleiders
- gevaarlijke plekken
- ondergrond die onvoldoende is om alle door de hoogwerker uitgeoefende kracht te weerstaan
- wind en weersomstandigheden
- de aanwezigheid van onbevoegd personeel
- andere eventueel onveilige toestanden



WAARSCHUWING

De operator mag geen hoogwerker gebruiken die:

- **niet juist lijkt te functioneren;**
- **beschadigd of versleten is, of waaraan onderdelen lijken te ontbreken;**
- **wijzigingen of aanpassingen heeft ondergaan die niet door de fabrikant werden goedgekeurd;**
- **uitgerust is met veiligheidsvoorzieningen die zijn gewijzigd of uitgeschakeld;**

Indien deze gevaren niet worden vermeden, zou dat ernstig of fataal letsel kunnen veroorzaken.

3.8-1 Inschakelen van basisbedieningsconsole



WAARSCHUWING

Zorg ervoor dat u drie contactpunten hebt wanneer u via de ladder van het platform naar boven gaat/naar beneden komt.

1. Gebruik de ladder van de hoogwerker voor toegang tot het platform.
2. Sluit de poort.
3. Trek op de bedieningsconsole van het platform de noodstopknop  uit.
4. Kom langs de ladder van het platform naar beneden.
5. Zet de hoofdschakelaar in de |aan-stand.
6. Trek op de basisbedieningsconsole de noodstopknop  uit.

3.8-2 Omhoogbrengen of neerlaten van het platform met de basisbedieningsconsole





WAARSCHUWING

Let op obstakels boven de hoogwerker of andere gevaren rond de machine terwijl u het platform omhoog brengt.





WAARSCHUWING

Laat het platform niet zakken, tenzij er niets of niemand in de buurt van de hoogwerker staat.

1. Activeer de basisbedieningsconsole (zie [Hoofdstuk 3.8-1](#)).
2. Plaats de uit/platform/basis-sleutelschakelaar in de basis-positie .
3. Zet en houd de schakelaar voor neerlaten/neutrale stand/omhoogbrengen in de stand voor  ↑ omhoogbrengen of  ↓ neerlaten. Laat de schakelaar los om te stoppen.

Waarschuwingssysteem bij neerlaten - De functie voor het neerlaten wordt automatisch gestopt door een waarschuwingssysteem, voordat het platform helemaal is ingetrokken. U hoort een alarm. De bediener dient alle regelknoppen voor neerlaten los te laten en te controleren of er niemand dichtbij het schaarmechanisme staat. Daarna kan de functie voor het neerlaten opnieuw worden geactiveerd.

3.8-3 Inschakelen van platformbedieningsconsole

1. Zet de hoofdschakelaar in de I aan-stand.
2. Trek op de basisbedieningsconsole de noodstopknop  uit.
3. Zet de uit/platform/basis-sleutelschakelaar in de  platformstand.



WAARSCHUWING

Zorg ervoor dat u drie contactpunten hebt wanneer u via de ladder van het platform naar boven gaat/naar beneden komt.

4. Gebruik de ladder van de hoogwerker voor toegang tot het platform.
5. Sluit de poort.
6. Trek op de bedieningsconsole van het platform de noodstopknop  uit.

3.8-4 Omhoogbrengen of neerlaten van het platform met de platformbedieningsconsole



WAARSCHUWING



Let op obstakels boven de hoogwerker of andere gevaren rond de machine terwijl u het platform omhoog brengt.



WAARSCHUWING

Laat het platform niet zakken, tenzij er niets of niemand onder de machine staat.

1. Activeer de platformbedieningsconsole (zie Hoofdstuk 3.8-3).

2. Plaats de lift/uit/rijden-schakelaar in de lift-positie .
3. Activeer de drukschakelaar voor het activeren  en houd hem ingedrukt.
4. Verplaats de hendel van de controller naar voren of naar achteren totdat de gewenste hoogte is bereikt.

NB

Het neerlaten is niet proportioneel.

Waarschuwingssysteem bij neerlaten - De functie voor het neerlaten wordt automatisch gestopt door een waarschuwingssysteem, voordat het platform helemaal is ingetrokken. U hoort een alarm. De bediener dient alle regelknoppen voor neerlaten los te laten en te controleren of er niemand dichtbij het schaarmechanisme staat. Daarna kan de functie voor het neerlaten opnieuw worden geactiveerd.

5. Plaats de controller opnieuw in de neutrale, middelste stand om te stoppen. Laat de drukschakelaar voor het activeren  los.



WAARSCHUWING

Druk de noodstopknop in zodra u de gewenste locatie of hoogte hebt bereikt ter bescherming tegen een onverwachte beweging van de hoogwerker.

NB

Gaat het kantelalarm af en het platform stijgt niet of maar gedeeltelijk, laat dan het platform onmiddellijk helemaal zakken en controleer of de hoogwerker op een stevig en effen oppervlak staat.

3.8-5 Vooruit- of achteruitrijden

**WAARSCHUWING**

Let op dode hoeken tijdens de werking van de hoogwerker.

**WAARSCHUWING**

Zorg ervoor dat niets of niemand de doorgang verspert, inclusief dode hoeken.

1. Activeer de platformbedieningsconsole (zie [Hoofdstuk 3.8-3](#)).
2. Zet de lift/uit/rijden-schakelaar in de  rijden-stand.
3. Activeer de drukschakelaar voor het activeren  en houd hem ingedrukt.
4. Verplaats de hendel van de controller naar voren/omhoog  of naar achteren/omlaag  voor de gewenste rijsnelheid en -richting van de hoogwerker.
5. Plaats de controller opnieuw in de neutrale, middelste stand om te stoppen. Laat de drukschakelaar voor het activeren  los.

**WAARSCHUWING**

Druk de noodstopknop in zodra u de gewenste locatie of hoogte hebt bereikt ter bescherming tegen een onverwachte beweging van de hoogwerker.

3.8-6 Sturen

1. Activeer de platformbedieningsconsole (zie [Hoofdstuk 3.8-3](#)).
2. Zet de lift/uit/rijden-schakelaar in de  rijden-stand.
3. Activeer de drukschakelaar voor het activeren  en houd hem ingedrukt.
4. Druk de wipschakelaar  boven aan de hendel van de controller in eender welke richting om te sturen.

NB

Het sturen is niet proportioneel. Rijden en sturen kunnen tegelijkertijd mogelijk zijn.

3.8-7 Selecteren van rijden op vlak of hellend oppervlak (indien aanwezig)

1. Modus Rijden op vlak oppervlak

Selecteer de modus Rijden op vlak oppervlak wanneer u op een vlak oppervlak rijdt.

Om de modus Rijden op vlak oppervlak te activeren, plaatst u de schakelaar voor rijden op hellend oppervlak/rijden op vlak oppervlak in de positie voor rijden op een vlak oppervlak (hoge snelheid/lage koppel) .



WAARSCHUWING

De hoogwerker moet helemaal zijn ingetrokken tijdens het rijden op een helling. Rijden op een helling met het platform omhoog kan leiden tot dodelijke verwondingen of ernstige letsels.

2. Modus Rijden op hellend oppervlak

Selecteer de modus Rijden op hellend oppervlak voor hellingen of voor het laden of lossen van de hoogwerker.

Om de modus Rijden op hellend oppervlak te activeren, plaatst u de schakelaar voor rijden op hellend oppervlak/rijden op vlak oppervlak in de positie voor rijden op een hellend oppervlak (lage snelheid/hoge koppel) .



WAARSCHUWING

Druk de noodstopknop in zodra u de gewenste locatie of hoogte hebt bereikt ter bescherming tegen een onverwachte beweging van de hoogwerker.

3.8-8 Verlengen/intrekken van een handmatig verlengplatform



GEVAAR



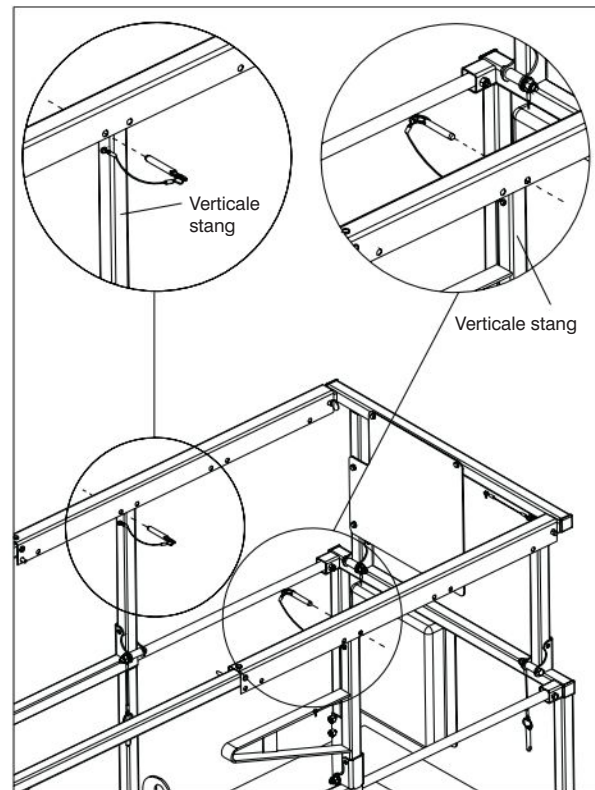

Pletgevaar - Het verlengplatform mag niet handmatig vanaf de grond worden ingetrokken.

1. Om het handmatige verlengplatform te verlengen of in te trekken, verwijdert u de blokkeerstiften en duwt of trekt u aan het verlengplatform met behulp van de duwstang of geleiderails totdat een van de vier of vijf mogelijke vergrendelde standen is bereikt.
2. Als het platform verlengd of ingetrokken is, steek dan de blokkeerstiften terug op hun plaats. Plaats de blokkeerstift aan de ene kant van de hoogwerker voorin in de verticale stang en de stift aan de andere kant achterin in de verticale stang om een onwillekeurige verplaatsing van het handmatige verlengplatform in een willekeurige tijdens het rijden of transporteren te voorkomen. Zie [Figuur 3-10](#) voor een voorbeeld.

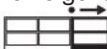

Figuur 3-10. Handmatig verlengplatform met variabele standen

3.8-9 Verlengen/intrekken van een aangedreven verlengplatform (indien aanwezig)

1. Voor het verlengen/intrekken van het aangedreven platform te verlengen, moet u ervoor zorgen dat  noodstopknop is uitgetrokken.
2. Plaats de lift/uit/rijden-schakelaar in de lift-positie .
3. Houd op de bedieningsconsole voor het aangedreven verlengplatform de inschakelknop  ingedrukt en duw vervolgens de schakelaar voor verlengen/intrekken in de  verlengen-stand. Laat de schakelaar los om te stoppen.
4. Houd op de bedieningsconsole voor het aangedreven verlengplatform de inschakelknop  ingedrukt en duw vervolgens de schakelaar voor verlengen/intrekken in de  intrekken-stand. Laat de schakelaar los om te stoppen.

**WAARSCHUWING**



Druk de noodstopknop in zodra u de gewenste locatie of hoogte hebt bereikt ter bescherming tegen een onverwachte beweging van de hoogwerker.

3.8-10 Stilleggingsprocedure

1. Laat het platform volledig zakken.
2. Duw op de platformbedieningsconsole de noodstopknop  in.

**WAARSCHUWING**

Zorg ervoor dat u drie contactpunten hebt wanneer u via de ladder van het platform naar boven gaat/naar beneden komt.

3. Kom langs de ladder van het platform naar beneden.
4. Plaats op de basisbedieningsconsole de uit/platform/basis-sleutelschakelaar in de uit-positie  en verwijder de sleutel.
5. Plaats de onderbreker voor de hoofdstroom op "uit" .

3.9 Neerklappen van relingen

In neergeklapte positie reduceert het opvouwbare relingsysteem alleen de hoogte van het ingetrokken platform zodat het kan worden getransporteerd.



WAARSCHUWING

Er kan zich valgevaar voordoen wanneer een reling is neergeklapt. Blijf uit de buurt van de rand van het platform bij het omhoog brengen of neerklappen van de relingen, om valgevaar te voorkomen.

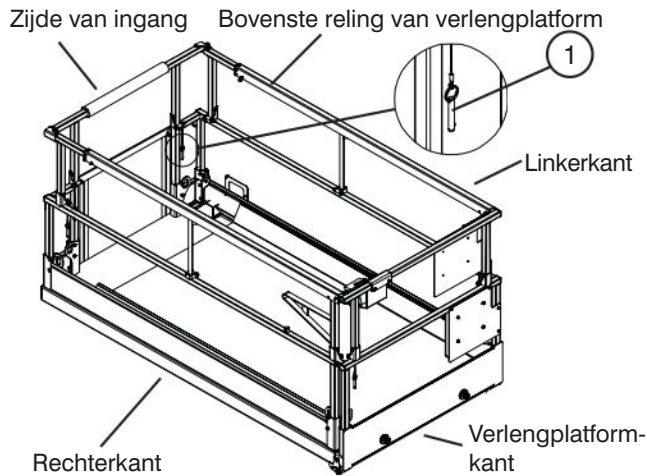

Figuur 3-11a. Neerklapbaar relingsysteem

1. **Relingblokkeerstift met lijn** - Deze blokkeerstift dient om de reling op zijn plaats te vergrendelen.



WAARSCHUWING

Het schaarmechanisme moet volledig dichtgevouwen zijn voordat de relingen omhoog gebracht of neergelaten worden.



WAARSCHUWING

Voordat u deze hoogwerker bedient, moet u de reling controleren op losse of ontbrekende blokkeerstiften. Het relingsysteem moet rechtop staan en alle pennen moeten vast zijn en vergrendeld. Staat het relingsysteem niet recht of is het niet goed vastgemaakt, dan zijn dodelijke verwondingen of ernstige letsels mogelijk.

Neerklappen van het relingsysteem:

1. Zorg ervoor dat de hoogwerker op vlak terrein staat.
2. Zorg dat het verlengplatform volledig is ingetrokken.
3. Zorg ervoor dat de noodstopknop is ingedrukt.
4. Zet de hoofdstroomonderbreker in de uit-stand .



WAARSCHUWING

Zorg ervoor dat u drie contactpunten hebt wanneer u via de ladder van het platform naar boven gaat/naar beneden komt.

5. Gebruik de ladder van de hoogwerker voor toegang tot het platform.
6. Sluit de poort.
7. Verwijder de platformbedieningsconsole en leg deze op het platform.



WAARSCHUWING

Er kan zich valgevaar voordoen wanneer een reling is neergeklapt. Wees voorzichtig als u op het platform stapt of ervan afstapt als u de relingen hebt laten zakken.

8. Verwijder de linker en rechter zijpennen A en B (indien aanwezig). (Zie Figuur 3-11b):

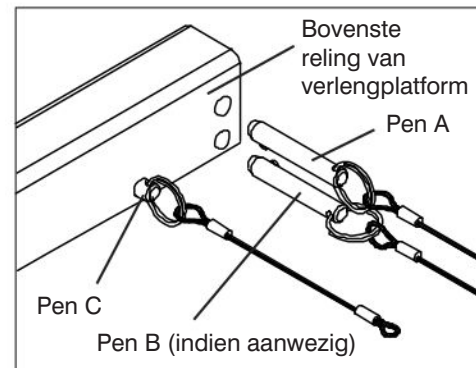

Figuur 3-11b. Bovenste relingpennen van verlengplatform



WAARSCHUWING

Zorg dat pen C is aangebracht en aan de bovenste reling van het verlengplatform is bevestigd.

9. Verwijder de resterende pennen van alle kanten en vouw alle relingen voorzichtig in de onderstaande volgorde:

SJIII 32xx

- **Ingang**
Gebruik een klemband om de ingangsbalk aan de linker reling te bevestigen.
- **Rechterkant**
- **Linkerzijde**
- **Verlengplatform**
Vergrendel de reling van het verlengplatform in de montagepaal. Zorg ervoor dat de drukkogel van de pen er helemaal doorheen steekt. (Zie Figuur 3-11c).

SJIII 46xx

- **Rechterkant**
- **Linkerzijde**
- **Ingang**
- **Verlengplatform**
Vergrendel de reling van het verlengplatform in de montagepaal. Zorg ervoor dat de drukkogel van de pen er helemaal doorheen steekt. (Zie Figuur 3-11c).

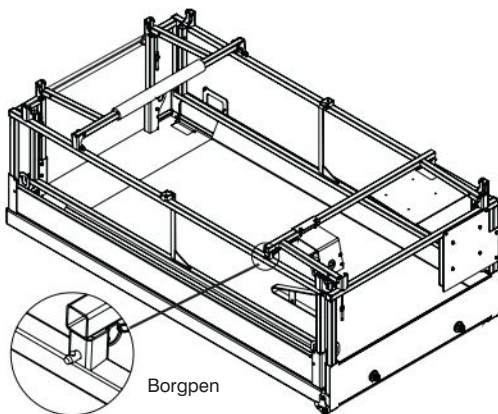

Figuur 3-11c. Alle relingen neergeklapt

**WAARSCHUWING**

Zorg ervoor dat u drie contactpunten hebt wanneer u via de ladder van het platform naar boven gaat/naar beneden komt.

Om het relingsysteem omhoog te brengen:

1. Zorg ervoor dat de hoogwerker op vlak terrein staat.
2. Zorg dat het verlengplatform volledig is ingetrokken.
3. Zorg ervoor dat de noodstopknop is ingedrukt.
4. Zet de hoofdstroomonderbreker in de uit-stand .

**WAARSCHUWING**

Er kan zich valgevaar voordoen wanneer een reling is neergeklapt. Wees voorzichtig als u op het platform stapt of ervan afstapt als u de relingen hebt laten zakken.

**WAARSCHUWING**

Het schaarmechanisme moet volledig dichtgevouwen zijn voordat de relingen omhoog gebracht of neergelaten worden.

**WAARSCHUWING**

Zorg ervoor dat u drie contactpunten hebt wanneer u via de ladder van het platform naar boven gaat/naar beneden komt.

5. Gebruik de ladder van de hoogwerker voor toegang tot het platform.
6. Verwijder de borgpen uit de montagepaal en til de reling van het verlengplatform omhoog en vergrendel deze met de borgpennen; zorg er daarbij voor dat de drukkogel van elke pen er helemaal doorheen steekt (Zie Afbeelding 3-11c).
7. Til elke reling voorzichtig op en vergrendel deze met borgpennen; zorg er daarbij voor dat de drukkogel van elke pen er helemaal doorheen steekt (Zie Afbeelding 3-11a).
8. Bevestig de platformbedieningsconsole rechtsvoor op het platform. Zorg dat deze goed vastzit.

**WAARSCHUWING**

Voordat u deze hoogwerker bedient, moet u de reling controleren op losse of ontbrekende blokkeerstiften. Het relingsysteem moet rechtop staan en alle pennen moeten vast zijn en vergrendeld. Staat het relingsysteem niet recht of is het niet goed vastgemaakt, dan zijn dodelijke verwondingen of ernstige letsels mogelijk.

3.10 Laden en lossen

Ken alle nationale en lokale op uw hoogwerker van toepassing zijnde voorschriften m.b.t. laden en lossen en neem ze in acht.

Alleen bevoegd personeel mag de machine bedienen tijdens het laden en lossen.

Zorg ervoor dat de voertuigcapaciteit en de voor het laden gebruikte hefwerktuigen, kettingen, riemen etc. geschikt zijn voor het maximale gewicht van de hoogwerker.

Het transportvoertuig moet op een vlak oppervlak geparkeerd zijn en vaststaan zodat het niet kan wegrollen terwijl de hoogwerker geladen of gelost wordt.

3.10-1 Omhoogbrengen



WAARSCHUWING

Alleen bevoegd personeel mag de machine bedienen tijdens het omhoogbrengen.

Wanneer het platform omhoog dient te worden gebracht, moet aan de volgende voorwaarden zijn voldaan:

- Het platform moet helemaal beneden staan.
- De onderbreker van de hoofdstroom moet in de uitpositie  staan.
- De lade met de hydraulische/elektrische onderdelen en de acculade moeten gesloten en vergrendeld zijn.
- Het verlengplatform moet ingetrokken en vastgemaakt zijn.
- De bedieningsconsole van het platform moet aan de relingen bevestigd zijn of dient verwijderd te zijn.
- Op het platform mogen zich geen personeel, gereedschappen en materiaal bevinden.
- Het tuig moet aan alle vier hijspunten worden bevestigd zoals weergegeven in [figuur 3-12](#).

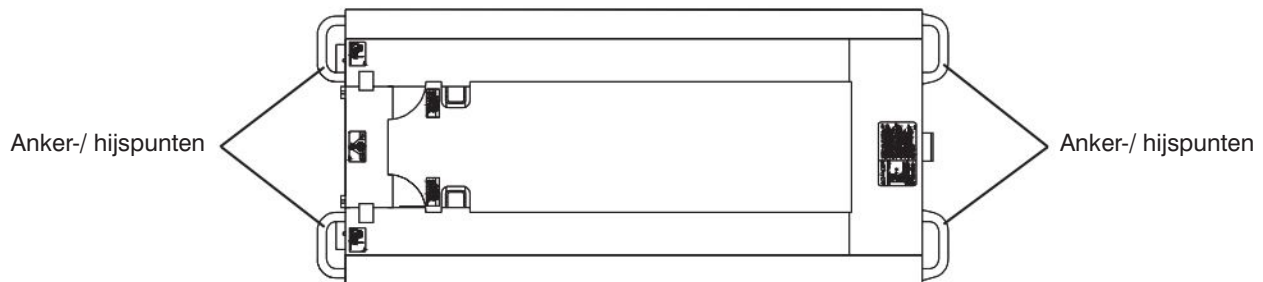

Figuur 3-12. Anker-/ hijspunten



Figuur 3-13. Zwaartepunt

NB

Tabel 4.3a of Tabel 4.3b biedt informatie over de massa van de hoogwerker. Het zwaartepunt bevindt zich ongeveer in het midden van de hoogwerker, van voren naar achteren en lateraal (zie Figuur 3-13). Verticaal bevindt het zich ongeveer net boven het chassis van de basis.

NB

De hoogwerker kan vanaf de zijkanten met een vorkheftruck worden opgehesen, maar Skyjack raadt dit niet aan. Breng hem omhoog met de vorken in de daartoe bestemde gaten (zie Figuur 3-14).

3.10-2 Rijden

Alvorens met de hoogwerker te rijden:

- Opritten en laadplaatsen moeten qua capaciteit geschikt zijn voor het maximale gewicht van de hoogwerker.
- Een oprit moet aan de zijkanten voorzien zijn van beveiliging om te voorkomen dat men er per ongeluk aftuimelt.
- De helling mag niet groter zijn dan de voor de hoogwerker toegestane maximumhelling (zie Tabel 4.3a of Tabel 4.3b).
- De rem van de hoogwerker moet goed werken.
- De snelheid van de hoogwerker moet zijn ingesteld op hoog draaimoment (indien aanwezig).

**WAARSCHUWING**

Tijdens het transport moet de hoogwerker aan de vrachtwagen of de aanhangwagen zijn bevestigd. De ankerpunten zijn afgebeeld in Figuur 3-12.

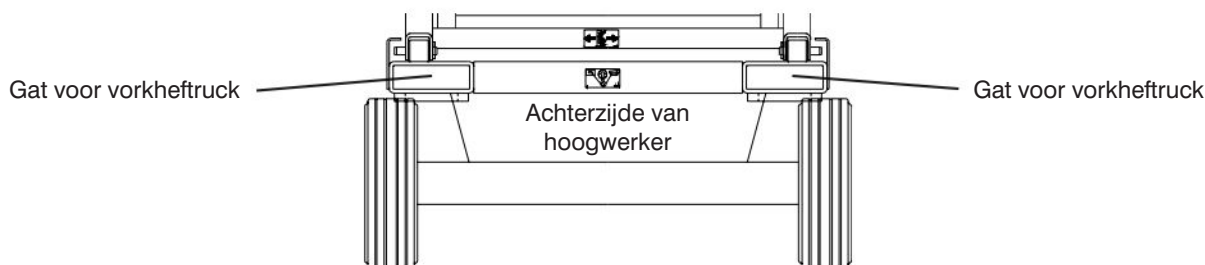

Figuur 3-14. Gaten voor vorkheftruck

3.11 Verplaatsen van de hoogwerker door een doorgang



WAARSCHUWING

Deze procedure is uitsluitend geschikt voor een vlakke ondergrond.

1. Controleer of de doorgang voldoende hoog en breed is zodat de hoogwerker erdoor kan.

NB

Moet het relingsysteem worden neergeklapt, lees dan [Hoofdstuk 3.9](#) voor de betreffende procedure.

2. Alvorens met de hoogwerker te werken, dient u de werkplaats grondig te inspecteren om alle mogelijke gevaren in uw werkgebied op te merken.
3. Sluit het pad af dat u van plan bent te volgen.
4. Plaats de hoogwerker zodanig dat alle bewegingen, inclusief door de doorgang, zich in voorwaartse richting afspelen.
5. Plaats de onderbreker voor de hoofdstroom op "uit" .
6. Gebruik de ladder van de hoogwerker voor toegang tot het platform.









WAARSCHUWING

Zorg ervoor dat u drie contactpunten hebt wanneer u via de ladder van het platform naar boven gaat/naar beneden komt.

7. Sluit de poort. Duw op de platformbedieningsconsole de noodstopknop  in.
8. Maak de platformbedieningsconsole los van het platform en verwijder hem.
9. Klap de relingen indien nodig neer. Zie [Hoofdstuk 3.9](#) voor de procedure voor het neerklappen van relingen.
10. Kom langs de ladder van het platform naar beneden.
11. Koppel de bedieningsconsole van het platform aan de aansluiting aan de achterzijde van de basis.

NB

Bij sommige modellen bevindt de aansluiting zich onder het toegangspaneel, wat betekent dat het schaarmechanisme omhoog moet staan om erbij te kunnen.

12. Zorg ervoor dat niemand zich in het pad van de machine bevindt.
13. Breng degenen die zich in de buurt van het pad bevinden, ervan op de hoogte dat u de hoogwerker gaat verplaatsen.
14. Zorg ervoor dat iemand op de uitkijk staat om u te leiden. Deze persoon moet zich op een veilige afstand bevinden.
15. Zorg ervoor dat de platformbedieningsconsole goed in de richting staat die waarin de hoogwerker kijkt.
16. Zet de hoofdschakelaar in de  aan-stand.
17. Trek op de basisbedieningsconsole de noodstopknop  uit.
18. Plaats de basis/uit/platform-sleutelschakelaar in de platform-positie .
19. Trek op de platformbedieningsconsole de  noodstopknop uit.
20. Zet de lift/uit/rijden-schakelaar in de  rijden-stand. Plaats de schakelaar voor rijden op hellend oppervlak/rijden op vlak oppervlak in de positie voor rijden op een hellend oppervlak (lage snelheid/hoge koppel)  voor een lagere snelheid.



WAARSCHUWING

Rij niet met de hoogwerker in uw richting.

21. Rijd zo traag mogelijk voorwaarts door de doorgang, met de bediener achter de hoogwerker.

22. Druk na door de doorgang te zijn gereden op de  noodstopknop en draai de hoofdschakelaar in de uit-stand .
23. Koppel de platformbedieningsconsole los en plaats hem terug op het platform.

**WAARSCHUWING**

Zorg ervoor dat u drie contactpunten hebt wanneer u via de ladder van het platform naar boven gaat/naar beneden komt.

24. Plaats neergeklapte relingen opnieuw verticaal. Zie [Hoofdstuk 3.9](#) voor de procedure voor het neerklappen van relingen.

**WAARSCHUWING**

Voordat u deze hoogwerker bedient, moet u de reling controleren op losse of ontbrekende blokkeerstiften. Het relingsysteem moet rechtop staan en alle pennen moeten vast zijn en vergrendeld.

Staat het relingsysteem niet recht of is het niet goed vastgemaakt, dan zijn dodelijke verwondingen of ernstige letsels mogelijk.

25. Na het goed aansluiten van de platformbedieningsconsole en zodra de relingen rechtop staan, kan worden doorgegaan met de normale werking.

3.12 Onderhoudsondersteuning

In dit gedeelte wordt informatie gegeven over het in- en uittrekken van de onderhoudsondersteuning.

De onderhoudsondersteuning is een ter ondersteuning van het schaarmechanisme bedoeld veiligheidsmechanisme. Indien juist gepositioneerd, kan deze de schaar en het lege platform ondersteunen. De onderhoudsondersteuning moet tijdens inspecties en/of onderhoudsbeurten aan het liftmechanisme worden gebruikt.



WAARSCHUWING

De onderhoudsondersteuning moet tijdens inspecties en/of onderhoudsbeurten of reparaties aan het liftmechanisme worden gebruikt. Indien dit gevaar niet wordt vermeden, kan dat dodelijk letsel of ernstige verwondingen veroorzaken.

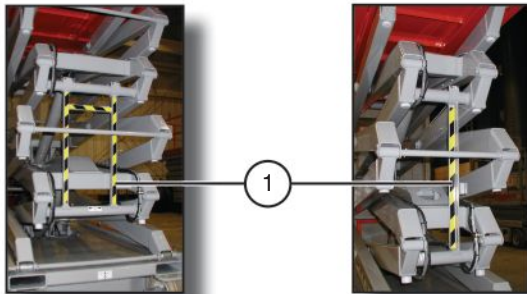

Figuur 3-15. Onderhoudsondersteuning

Opstellen van de onderhoudsondersteuning

1. Verwijder alle materiaal van het platform.
2. Breng het platform zodanig omhoog dat u voldoende vrije ruimte hebt om de onderhoudsondersteuning neer te zwaaien (nr. 1).
3. Zwaai de onderhoudsondersteuning neer uit de klemhaak, in een verticale positie.
4. Houd uw handen en armen niet in de zone met de scharen.
5. Verlaag het platform zodanig dat het onderste uiteinde van de onderhoudsondersteuning de dwarsstang raakt en de scharen door de onderhoudsondersteuning worden geschraagd.
6. Zet de hoofdschakelaar in de  uit-stand.

Opslag van de onderhoudsondersteuning

1. Zet de hoofdschakelaar in de  aan-stand.
2. Verhoog het platform zodanig dat u voldoende vrije ruimte te hebt om de onderhoudsondersteuning op te zwaaien.
3. Zwaai de balk helemaal omhoog tot in de klemhaak.
4. Laat het platform zakken.



WAARSCHUWING

Reik niet doorheen het schaarmechanisme zonder de correcte plaatsing van de onderhoudsondersteuning, terwijl het platform omhoog staat. Indien dit gevaar niet wordt vermeden, kan dat dodelijk letsel of ernstige verwondingen veroorzaken.

3.13a Accuonderhoud

In dit gedeelte wordt uitgelegd hoe de accu te onderhouden en op te laden. U vindt er ook instructies over de werking van de lader.

3.13a-1 Onderhoudsprocedures voor accu



WAARSCHUWING

Ontploffingsgevaar - Houd vlammen en vonken uit de buurt. Rook niet in de buurt van de accu's.



WAARSCHUWING

Accuzuur is bijzonder corrosief - Bescherm ogen en gezicht op de aangewezen manier en draag beschermende kleding. In geval van contact, onmiddellijk spoelen met koud water en een arts raadplegen.

1. Plaats de onderbreker voor de hoofdstroom op "uit" .
2. Controleer de accuhouder op beschadiging.
3. Controleer het vloeistofpeil in iedere accu. Zijn de platen niet ten minste 13 mm bedekt met de oplossing, dan dient u gedistilleerd of gedemineraliseerd water toe te voegen.
4. Reinig de accupolen en de uiteinden van de kabels grondig met een speciaal schoonmaakmiddel of een metalen borstel.
5. Controleer of alle accuverbindingen stevig zijn.
6. Vervang een beschadigde accu of een accu die niet opgeladen blijft.
7. Gebruik uitsluitend natte accu's van loodzuur met de aangewezen amp/uur-waarde.



WAARSCHUWING

Gebruik voor de hoogwerker originele of gelijkwaardige onderdelen en componenten.

3.13a-2 Opladen van accu's

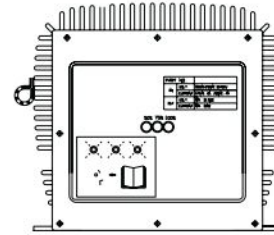

Figuur 3-16. Acculader



GEVAAR

Risico op een elektrische schok - Dompel de lader niet in water onder. De lader is wel zeer waterbestendig, maar niet gemaakt om in water te worden ondergedompeld en kan een elektrische schok veroorzaken.

1. Voorzie in voldoende ventilatie voor de accu's en de lader. Het ontwerp is op convectiekoeling afgestemd en daarom is afkoeling vereist voor een behoorlijke werking. De lader mag niet zijn bedekt met dekens of ander materiaal. Hoewel de lader is uitgerust met zelfbescherming tegen oververhitting, dienen met vuil verstopte koelribben voor een goede werking te worden gereinigd.



WAARSCHUWING

Tijdens het laden kan een vonk ontstaan. Wees voorzichtig met brandstoffen, oplosmiddelen en andere ontvlambare stoffen in de nabijheid van de lader of de accu's.

2. Steek de voedingsdraad in een goed geaard stopcontact van 100 V/50 of 60 Hz, 115 V/50 of 60 Hz of 230 V/50 of 60 Hz. Deze lader registreert automatisch de spanning van de wisselstroomingang en past zich daaraan aan.

**VOORZICHTIG**

Wanneer u de ingangsspanning wijzigt, dient u 20 seconden te wachten, of totdat alle LED's UIT zijn, voordat u op de nieuwe spanning overschakelt.

3. De oplaadtijd hangt van diverse factoren af, waaronder de capaciteit amp/uur van de accu, de mate van ontlading, de temperatuur en de staat van de accu (nieuw, oud, defect). Accu's van meer dan 240 amp/uur kunnen opnieuw worden opgeladen, maar het opladen zal langer duren.

**WAARSCHUWING**

De gelijkstroomdraden bij de accu's mogen niet worden uitgetrokken terwijl de lader AAN staat. De resulterende vonken kunnen de accu's doen ontploffen. Dient u de lader los te koppelen, trek dan eerst de wisselstroomdraad uit het contact en maak daarna de gelijkstroomverbindingen van de lader los.

**WAARSCHUWING**

Risico op een elektrische schok - Raak geen ongeïsoleerde onderdelen van de uitgangdraden van de lader, de verbindingsklem van de accu's of de aansluitklemmen van de accu's aan.

**WAARSCHUWING**

Voer vóór ieder gebruik een visuele en handmatige inspectie uit van de toestand van de gelijkstroomuitgangdraden en de aansluitklemmen.

4. De lader begint automatisch te werken binnen vier tot zes seconden. De lader begint zelfs te werken als de accu's bijna leeg zijn (tot 1 V spanning op de aansluitklemmen). Zodra het opladen begint, wordt dit door de lichtdioden aangeduid.

Lichtdioden voor de status van het opladen

Status van opladen	1 ^{STE} LICHTDIODE	2 ^{DE} LICHTDIODE	3 ^{DE} LICHTDIODE
0 t/m 50%	Knipperend	UIT	UIT
50 t/m 75%	AAN	Knipperend	UIT
75 t/m 100%	AAN	AAN	Knipperend
100%	AAN	AAN	AAN

60133AA

De lader is in de uitlijningsimpulsmodus nadat alle accu's zijn opgeladen en de 3 lichtdioden "AAN" zijn. De lader blijft opladen tegen een lage stroom en zal na beëindiging van het opladen automatisch worden uitgezet. Knipperen de 3 lichtdioden tegelijkertijd, dan is er een probleem.

Volg de onderstaande instructies:

De 3 lichtdioden knipperen eenmaal tegelijkertijd:

Fout in de uitgangsverbinding. Controleer de verbinding van accu en lader. Het is mogelijk dat de uitgang niet met de accu's is verbonden of dat de accu's verroest zijn of loszitten. Het is eveneens mogelijk dat er kortsluiting op de uitgang zit vanwege een foutieve verbinding met de accu's of geknelde draden. Mogelijk zijn de polen van de accu's omgekeerd aan de uitgang verbonden. De lader wordt door een dergelijk probleem niet beschadigd.

De 3 lichtdioden knipperen tweemaal tegelijkertijd:

de lader wijst op een te hoge of te lage wisselstroomspanning. Controleer de spanning van de wisselstroomingang.

De 3 lichtdioden knipperen driemaal tegelijkertijd:

De lader is oververhit. U hoeft niets te doen. Het opladen start automatisch opnieuw zodra de lader is afgekoeld. Controleer of er geen vuil of puin op de lader zit waardoor het afkoelen wordt beperkt.

De 3 lichtdioden knipperen viermaal tegelijkertijd:

Te hoge stroomsterkte op de ingang of de uitgang. U hoeft niets te doen. Het opladen wordt automatisch heropgevat zodra de lader de stroomsterkte heeft gecorrigeerd.

Het ledje voor 100% knippert:

De 18 uurstimer van de lader is uitgeschakeld vanwege een probleem met de accu.

De accu's laden niet helemaal op.

Wanneer u de accu's 's nachts oplaadt, dient u ervoor te zorgen dat de voeding 's nachts niet wordt uitgezet tezamen met andere zaken in het gebouw. Controleer de toestand van de accu en controleer eveneens op lege cellen of gereduceerde capaciteit. Vervang de lader uitsluitend als u geen andere problemen ontdekt.

De wisselstroomlijnschakelaar is uitgeschakeld of de smeltveiligheid is doorgebrand.

Deze toestand kan worden veroorzaakt door een defecte stroomonderbreker of smeltveiligheid, een overbelaste stroomkring of een probleem met de lader. Probeer de lader op een ander wisselstroomcontact (of een andere stroomkring) in het gebouw aan te sluiten. De lader dient te worden vervangen als de wisselstroomvoeding goed is.

3.13b Accuonderhoud (indien aanwezig)

In dit gedeelte wordt uitgelegd hoe de accu te onderhouden en op te laden. U vindt er ook instructies over de werking van de lader.

3.13b-1 Onderhoud van de accu

WAARSCHUWING



Ontploffingsgevaar. Houd vlammen en vonken uit de buurt. Rook niet in de nabijheid van de accu's. Accuzuur laat een explosief gas vrij tijdens het opladen. Laad accu's op in een goed geventileerde ruimte.

WAARSCHUWING

Accuzuur is bijzonder corrosief - Bescherm ogen en gezicht op de juiste manier en draag beschermende kleding. In geval van contact, onmiddellijk uitspoelen met koud water en een arts raadplegen.

1. Zet de **hoofdschakelaar** in de uit-stand.
2. Controleer de accuhouder op beschadiging.
3. Controleer het vloeistofpeil in iedere accu. Als de platen niet met minstens 13 mm oplossing bedekt zijn, dan dient u gedistilleerd of gedemineraliseerd water toe te voegen.
4. Controleer of alle accuverbindingen stevig zijn.

NB

Gebruik uitsluitend de natte accu's van loodzuur met de aangewezen amp/uur-waarde.

WAARSCHUWING

Gebruik de originele of gelijkwaardige onderdelen en componenten voor het MEWP.

3.13b-2 De accu opladen

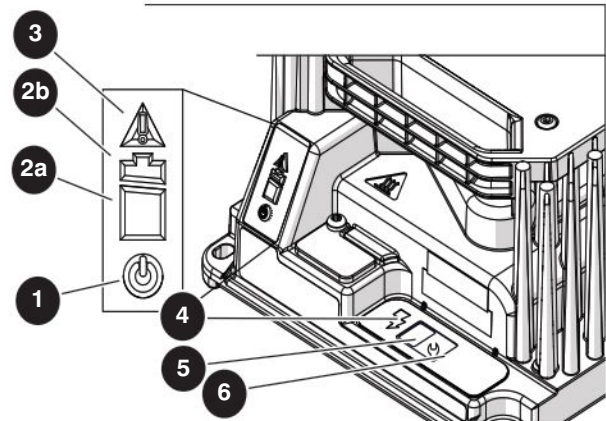

Figuur 3-17. Acculader

Nr.	Soort indicator	Status	Beschrijving/ vereiste actie
1	Wisselstroom	Blauw	Acculader is aangesloten op de wisselstroom.
2a	Batterij wordt opgeladen <80%	Knipperend groen	Geringe lading—ga verder met opladen.
		Vast groen	Hoge lading—ga verder met opladen.
2b	Batterij wordt opgeladen >80%	Knipperend groen	Hoge lading— kan opladen stoppen.
		Vast groen	Opladen voltooid— opladen stoppen.
3	Fout/storing	Vast rood	Storing lader— raadpleeg de servicehandleiding.
		Knipperend geel	Er is een fout opgetreden— raadpleeg de servicehandleiding
4	Uitvoer voor opladen	Vast geel	Uitvoer voor laden is actief.
5	Opladings-profiel/fout display	Huidig algoritme of storing/ foutcode	N.V.T.
6	Selecteer opladings-profiel	Huidig laadalgoritme	N.V.T.

WAARSCHUWING

Risico op een elektrische schok - Dompel de lader niet in water onder. De lader is wel zeer waterbestendig, maar niet gemaakt om in water te worden ondergedompeld en kan een elektrische schok veroorzaken.

VOORZICHTIG

Hete oppervlakken - Tijdens het opladen kan het gebeuren dat de lader warm wordt bij het aanraken, vooral bij hogere omgevingstemperaturen. Dit is normaal. Vermijd om het oppervlak van de lader aan te raken.

1. Voorzie in voldoende ventilatie voor de accu's en de lader.

NB

Het ontwerp is op convectiekoeling afgestemd en daarom is afkoeling vereist voor een behoorlijke werking. De lader mag niet zijn bedekt met dekens of ander materiaal. Hoewel de lader is uitgerust met zelfbescherming tegen oververhitting, dienen met vuil verstopte koelribben voor een goede werking te worden gereinigd.

WAARSCHUWING

Tijdens het laden kan een vonk ontstaan. Wees voorzichtig met brandstoffen, oplosmiddelen en andere ontvlambare stoffen in de nabijheid van de lader of de accu's.

2. Steek de voedingsdraad in een goed geaard stopcontact van 100 tot 240 VAC, 50/60 Hz. De lader registreert automatisch de spanning van de wisselstroomingang en past zich daaraan aan.
3. De oplaadtijd hangt van diverse factoren af, waaronder de capaciteit amp/uur van de accu, de mate van ontlading, de temperatuur en de staat van de accu (nieuw, oud, defect). Accu's van meer dan 240 amp/uur kunnen worden heropgeladen, maar het opladen zal langer duren.

WAARSCHUWING

De gelijkstroomdraden bij de accu's mogen niet worden uitgetrokken terwijl de lader AAN staat. De resulterende vonken kunnen de accu's doen ontploffen. Dient u de lader los te koppelen, trek dan eerst de wisselstroomdraad uit het contact en maak daarna de gelijkstroomverbindingen van de lader los.

WAARSCHUWING

Risico op een elektrische schok - Raak geen ongeïsoleerde onderdelen van de uitgangsdrazen van de lader, de verbindingsklem van de accu's of de aansluitklemmen van de accu's aan.

WAARSCHUWING

Voer vóór ieder gebruik een visuele en handmatige inspectie uit van de toestand van de gelijkstroomuitgangsdrazen en de aansluitklemmen.

4. De lader begint automatisch te werken binnen vier tot zes seconden. De lader begint zelfs te werken als de accu's bijna leeg zijn (tot 1 V spanning op de aansluitklemmen). Zodra het opladen begint, wordt dit door de lichtdioden aangeduid.
 - **De accu's laden niet helemaal op:** Wanneer u de accu's 's nachts oplaadt, dient u ervoor te zorgen dat de voeding 's nachts niet wordt uitgezet tezamen met andere zaken in het gebouw. Controleer de toestand van de accu en controleer eveneens op lege cellen of gereduceerde capaciteit. Vervang de lader uitsluitend als u geen andere problemen ontdekt.
 - **De wisselstroomlijnschakelaar is uitgeschakeld of de smeltveiligheid is doorgebrand:** Deze toestand kan worden veroorzaakt door een defecte stroomonderbreker of smeltveiligheid, een overbelaste stroomkring of een probleem met de lader. Probeer de lader op een ander wisselstroomcontact (of een andere stroomkring) in het gebouw aan te sluiten. De lader dient te worden vervangen als de wisselstroomvoeding voldoende is.

Tabel 4.1 Standaard- en optionele kenmerken

Modellen	3215	3219	3220	3226	4620	4626	4632
STANDAARDUITRUSTING							
Basisbedieningsconsole	*	*	*	*	*	*	*
Genummerd bedradingssysteem met kleurcodering	*	*	*	*	*	*	*
Gelijkstroom (V=)	24	24	24	24	24	24	24
Dubbele parkeerremmen	*	*	*	*	*	*	*
Gaten voor vorkheftruck/vastsjorfunctie/hefogen	*	*	*	*	*	*	*
Relingsysteem met scharnieren				*	*	*	*
Proportionele stuurknuppelbediening voor rij- en liftfunctie	*	*	*	*	*	*	*
Valbeschermingsverankering	*	*	*	*	*	*	*
Waarschuwingssysteem bij neerlaten	*	*	*	*	*	*	*
Maximale rijhoogte	Volle hoogte	Volle hoogte	Volle hoogte	Volle hoogte	Volle hoogte	Volle hoogte	Volle hoogte
Claxon	*	*	*	*	*	*	*
Overbelastingssysteem	*	*	*	*	*	*	*
Platformbedieningsconsole	*	*	*	*	*	*	*
Bescherming tegen kuilen	*	*	*	*	*	*	*
Uitrolbaar verlengplatform (m)	0,9	0,9	0,9	0,9	1,2	1,2	1,2
Veerbelast hek op halve hoogte	*	*	*	*	*	*	*
Uitzwaibare laden voor gemakkelijke toegang	*	*	*	*	*	*	*
Registratie van kantelende machine met uitschakeling bij rijden/omhoog brengen	*	*	*	*	*	*	*
Accubescherming tegen laagspanning	*	*	*	*	*	*	*
Analoog besturingssysteem	*	*	*	*	*	*	*
Bedrading voor wisselstroomstopcontact op platform	*	*	*	*	*	*	*
OPTIONELE UITRUSTING							
Aangedreven verlengplatform van 1,8 m			*		*		
Hoorbaar bewegingsalarm	*	*	*	*	*	*	*
Knipperlicht	*	*	*	*	*	*	*
Relingsysteem met scharnieren	*	*	*		*		
Luchtslang naar platform	*	*	*	*	*	*	*
Veebekrachtigd hekken op volle hoogte	*	*	*	*	*	*	*
250 Ah-accu's	*	*	*	*	*	*	*
Pijpenrekken	*	*	*	*	*	*	*
Drager voor gipsplaat/karton	*	*	*	*	*	*	*

134AF



4

Tabel 4.2 Formulier voor jaarlijkse inspectie door eigenaar

										
 Modelnummer: _____ Serienummer: _____										
*		20__	20__	20__	20__	20__	20__	20__	20__	20__
**										

1001AA

Zoals eerder in dit hoofdstuk vermeld, bevindt deze sticker zich op het schaarmechanisme. Deze moet na een jaarlijkse inspectie worden ingevuld. Gebruik de hoogwerker niet als in de afgelopen 6 maanden geen inspectie is ingevuld.

	Afbeelding	Beschrijving
*		Inspectiedatum
**		Handtekening controleur

Tabel 4.3a Specificaties en kenmerken

MODEL	3215	3219	3220	3226
Gewicht *	1120 kg	1312 kg	1594 kg	1890 kg
Algehele breedte	0,81 m		0,83 m	
Algehele lengte	1,80 m		2,34 m	
Platformafmeting (binnen)	0,66 m x 1,63 m		0,70 m x 2,10 m	
Hoogte				
Werkhoogte	6,60 m	7,80 m	8,10 m	9,90 m
Hoogte verhoogd platform	4,60 m	5,80 m	6,10 m	7,90 m
Hoogte ingetrokken platform	0,88 m	0,99 m	0,97 m	1,14 m
Hoogte indien ingestoken (met relingen omhoog)	1,99 m	2,10 m	2,08 m	2,26 m
Hoogte indien ingestoken (met relingen omlaag)	1,63 m	1,75 m	1,73 m	1,91 m
Hoogte tijdens rijden	VOLLEDIG			
Standaard bedrijfstijden				
Omhoog brengen (geen belasting)	17 s	18 s	27 s	49 s
Laten zakken (geen belasting)	36 s	39 s	40 s	57 s
Omhoog brengen (nominale belasting)	21 s	20 s	35 s	56 s
Laten zakken (nominale belasting)	21 s	25 s	25 s	42 s
Chassis				
Normale rij snelheid	4,3 km/u		3,7 km/u	3,4 km/u
Rij snelheid met verhoogd platform	1,0 km/u		1,0 km/u	1,1 km/u
Rij snelheid met hoog koppel	NVT		1,9 km/u	2,1 km/u
Maximumhelling (hellingshoek)	23%		25%	
Banden (sterk rubber)	12 x 4 x 8		16 x 5 x 12	
Hydraulische olie				
Type	ATF Dexron III			
Tankinhoud (liter)	10,9		24	

130AG

* Gewicht met standaard verlengplatform van 0,9 m. Raadpleeg de naamplaat met serienummer voor specifieke toepassingen.

NB:

De geluidsdruk is niet hoger dan 70 dB(A).

Tabel 4-3b Specificaties en kenmerken

MODEL	4620	4626	4632
Gewicht *	1922 kg	2170 kg	2300 kg
Algehele breedte	1,2 m		
Algehele lengte	2,3 m		
Platformafmeting (binnen)	1,1 m x 2,1 m		
Hoogte			
Werkhoogte	8,10 m	9,90m	11,70 m
Hoogte verhoogd platform	6,10 m	7,90 m	9,70 m
Hoogte ingetrokken platform	1,00 m	1,20 m	1,20 m
Hoogte indien ingestoken (met relingen omhoog)	2,13 m	2,27 m	2,47 m
Hoogte indien ingestoken (met relingen omlaag)	1,79 m	1,93 m	2,00 m
Hoogte tijdens rijden	VOLLEDIG		
Standaard bedrijfstijden			
Omhoog brengen (geen belasting)	24 s	48 s	50 s
Laten zakken (geen belasting)	48 s	45 s	62 s
Omhoog brengen (nominale belasting)	34 s	57 s	62 s
Laten zakken (nominale belasting)	31 s	31 s	47 s
Chassis			
Normale rijsnelheid	3,1 km/u		
Rijsnelheid met verhoogd platform	1,0 km/u		
Rijsnelheid met hoog koppel	1,9 km/u		
Maximumhelling (hellingshoek)	25%		
Banden (sterk rubber)	16 x 5 x 12		
Hydraulische olie			
Type	ATF Dexron III		
Tankinhoud (liter)	24		

131AK

* Gewicht met standaard verlengplatform van 1,2 m. Raadpleeg de naamplaat met serienummer voor specifieke toepassingen.

NB:

De geluidsdruk is niet hoger dan 70 dB(A).

Tabel 4.4 Vloerbelastingdruk

MODEL		Totale gewicht van hoogwerker	Totale belasting van hoogwerker		
			Wiel	LCP**	OUP**
		kg	kg	kPa (kN/m ²)	kPa (kN/m ²)
3215	min*	1120	448	685,9	7,7
	max*	1347	539	742,4	9,2
3219	min*	1312	525	743,4	9,0
	max*	1539	615	782,0	10,6
3220	min*	1594	616	758,5	8,5
	max*	1950	780	896,5	11,5
3226	min*	1890	746	827,5	10,0
	max*	2091	836	896,5	11,5
4620	min*	1922	744	1 316,9	7,0
	max*	2568	1021	1 530,6	9,5
4626	min*	2170	853	1 420,3	8,0
	max*	2627	1075	1 544,4	10,1
4632	min*	2300	921	1 434,1	8,6
	max*	2620	1048	1 537,5	9,8

133AE

- * **min** - totaal gewicht van hoogwerker zonder opties
- max** - gewicht van hoogwerker + alle opties + volle capaciteit
- ** **LCP - Locally Concentrated Pressure** (lokaal geconcentreerde druk) geeft weer hoe hard de hoogwerker drukt op de delen die in direct contact met de vloer staan. De vloerbedekking (tegels, tapijt, etc.) moet meer dan de bovenvermelde waarden kunnen weerstaan.
- OUP - Overall Uniform Pressure** (algemeen uniforme druk) geeft de gemiddelde belasting van de hoogwerker aan op het hele oppervlak dat zich direct eronder bevindt. De structuur van het werkoppervlak (balken etc.) moet meer dan de bovenvermelde waarden kunnen weerstaan.

NB:

De **LCP** of **OUP** van een bepaald oppervlak hangt af van de structuur en wordt gewoonlijk bepaald door de ingenieur of de architect van de betreffende structuur.

Vloerbelastingdruk

Lokaal geconcentreerde druk (LCP):

Oppervlak vastgesteld d.m.v. test.

$$LCP = \frac{\text{Wielbelasting}}{\text{Contactvlak}}$$

Algehele uniforme druk (OUP):

Basisoppervlak = lengte x breedte

$$OUP = \frac{\text{Gewicht van hoogwerker + capaciteit}}{\text{Basisoppervlak}}$$

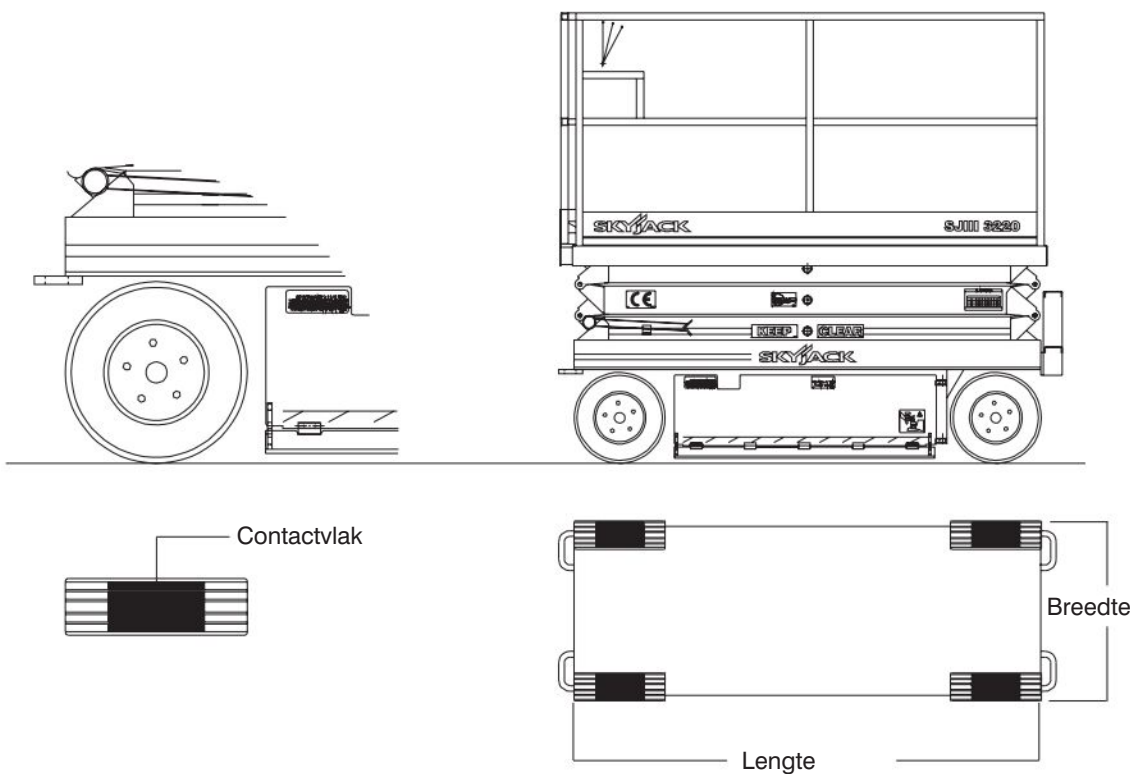

⚠ WAARSCHUWING

De stabiliteit kan negatief worden beïnvloed bij gelijktijdig gebruik van banden van een verschillend type of van andere banden dan de banden die met deze machine zijn geleverd. Vervang daarom de banden uitsluitend met precies hetzelfde, door Skyjack goedgekeurde type banden. Het gebruik van niet-overeenstemmende, niet-goedgekeurde of slechte banden kan leiden tot ernstig of dodelijk letsel.

Tabel 4.5 Maximumplatformcapaciteiten (gelijkmatig verdeeld)

MODEL	Handmatig verlengplatform				Aangedreven verlengplatform				Maximale windsnelheid	Instelling uitschakelen kantelen (graden)
	Totale capaciteit		Capaciteit van het verlengplatform		Totale capaciteit		Capaciteit van het verlengplatform			
3215	227 kg	2 personen	113 kg	1 persoon	NVT				Geen wind	1,5 x 3,5
	227 kg	1 persoon	113 kg	1 persoon					9,4 m/s	
3219	227 kg	2 personen	113 kg	1 persoon	NVT				Geen wind	1,5 x 3,5
	227 kg	1 persoon	113 kg	1 persoon					9,4 m/s	
3220	408 kg	2 personen	113 kg	1 persoon	363 kg	2 personen	136 kg	1 persoon	Geen wind	1,5 x 3,5
3226	227 kg	2 personen	113 kg	1 persoon	NVT				Geen wind	1,5 x 3,5
4620	590 kg	3 personen	136 kg	1 persoon	590 kg	3 personen	136 kg	1 persoon	12,5 m/s	1,5 x 3,5
4626	454 kg	3 personen	136 kg	1 persoon	NVT				Geen wind	1,5 x 3,5
	454 kg	2 personen	136 kg	1 persoon					9,4 m/s	
4632	317 kg	2 personen	113 kg	1 persoon	NVT				Geen wind	1,5 x 3,5
	317 kg	1 persoon	113 kg	1 persoon					9,4 m/s	

132AG

**WAARSCHUWING**

Deze hoogwerker is uitgerust met een functie die de belasting registreert. Belast de hoogwerker niet zwaarder dan de nominale capaciteit. De gewone regelknoppen en functies van het platform zullen niet werken in het geval van een overbelasting. Verwijder alle extra belasting voordat de normale werking wordt hervat.

Algemeen onderhoud

Ontkoppel de accu door de onderbreker van de hoofdstroom in de uit-positie  te draaien voordat u reparaties uitvoert. Preventief onderhoud is de gemakkelijkste en goedkoopste manier van onderhoud.

Tabel 4.6 Onderhouds- en inspectieschema

Frequentie	Dagelijks	3 maanden of 150 uur	Jaarlijks	Frequentie	Dagelijks	3 maanden of 150 uur	Jaarlijks
Visuele en dagelijkse onderhoudsinspecties							
Labels	A			Valbeschermingsverankerung	A		
Elektrisch	A			Wisselstroomstopcontact op het platform	A		
Eindschakelaars	A			Platformbedieningsconsole	A		
Hydraulisch	A			Handleidingen	A		
Zijde van ingang				Bedieningsconsole aangedreven verlengplatform (indien aanwezig)	A		
Hoofdschakelaar	A			Liftmechanisme			B*†
Schakelaars van basisbedieningspaneel	A			Onderhoudsondersteuning	A		
Knop vrijlooplep	A			Schaarmechanisme	A		
Remmen	A			Bumpers schaarmechanisme	A		
Stopcontact van 220 V	A			Rollers	A		
Ladder	A			Liftcilinder(s)	A		
Zijde acculade				Functietests			
Bescherming tegen kullen	A			Testen van de hoofdschakelaar	A		
Acculade	A			Basisbedieningsconsole			
Acculader	A			Test - noodstopknop basis	A		
Accu	A			Test - uit/platform/basis-schakelaar	A		
Stuurcilinder	A		B*†	Test - schakelaar voor neerlaten/ neutrale stand/omhoogbrengen	A		
Wielen/banden	A			Test - neerlaten in noodgevallen	A		
Trekstang (conventionele modellen)	A			Test - vrijloop	A		
Smeerpunten	A			Platformbedieningsconsole			
Zijde lade met hydraulische/ elektrische onderdelen				Test - noodstopknop platform	A		
Bescherming tegen kullen	A			Test - drukschakelaar voor activeren	A		
Hydraulische tank	A			Testen van de besturing	A		
Hydraulische olie	A			Test - rijden	A		
Hydraulische pomp en motor	A			Testen van de remmen	A		
Wielen/banden	A			Test - omhoogbrengen/neerlaten platform	A		
Elektrisch paneel	A			Test - waarschuwing bij neerlaten	A		
Hoofdverdeelstuk	A			Test - sensor kullen	A		
Lading-/kantelsensor	A			Testen van de claxon	A		
Staaf voor gemakkelijke toegang - neerlaten in noodgevallen (indien aanwezig)	A			Test - snelheidsbeperking	A		
Platform	A			Controleer de zelftest van de laadsensormodule	A		

60598AH-CE

A - Voer visuele en dagelijkse onderhoudsinspecties en functietest uit. Zie Hoofdstuk 2.3 en Hoofdstuk 2.4 van deze handleiding.

B - Voer geplande onderhoudsinspectie uit. Zie service- en onderhoudshandleiding.

* - Onderhoud mag alleen worden uitgevoerd door getraind, bevoegd en met mechanische procedures vertrouwd personeel.

† - Zie de website van Skyjack op www.skyjack.com voor de meest recente onderhoudsbulletins alvorens de driemaandelijkse of jaarlijkse inspectie uit te voeren.



WAARSCHUWING

Gebruik voor de hoogwerker originele of gelijkwaardige onderdelen en componenten.

Tabel 4.7 Controlelijst voor bediener



CONTROLELIJST VOOR DE OPERATOR

Serienummer: _____

Model: _____

Aflezings uren teller: _____

Datum: _____

Tijd: _____

Naam van de operator (in blokletters): _____

Handtekening van de operator: _____

Elk item zal aan de hand van het toepasselijke hoofdstuk van de handleiding van Skyjack worden geïnspecteerd. Vink het gepaste vakje aan zodra het betreffende item is geïnspecteerd.

- P** - GOED
- F** - FOUT
- R** - GEREPAREERD
- NVT** - NIET VAN TOEPASSING

INSPECTIEFREQUENTIE

- VAAK
- DAGELIJKS
- JAARLIJKS
- HALFJAARLIJKS

	NVT	P	F	R
Visuele en dagelijkse onderhoudsinspecties				
Labels				
Elektrisch				
Eindschakelaars				
Hydraulisch				
Zijde van ingang				
Hoofdstroomonderbreker				
Schakelaars van basisbedieningspaneel				
Knop vrijloopklep				
Remmen				
Stopcontact van 220 V				
Ladder				
Zijde acculade				
Bescherming tegen kuilen				
Acculade				
Acculader				
Accu				
Stuurcilinder				
Wielen/banden				
Trekstang (conventionele modellen)				
Smeerpunten				
Zijde hydraulische/elektrische onderdelen				
Bescherming tegen kuilen				
Hydraulische tank				
Hydraulische olie				
Hydraulische pomp en motor				
Wielen/banden				
Elektrisch paneel				
Hoofdverdeelstuk				
Lading-/kantelsensor				
Staaft voor gemakkelijke toegang - neerlaten in noodgevallen (indien aanwezig)				
Platform				
Valbeschermingsverankering				

	NVT	P	F	R
Wisselstroomstopcontact op het platform				
Platformbedieningsconsole				
Handleidingen				
Bedieningsconsole aangedreven verlengplatform (indien aanwezig)				
Liftmechanisme				
Onderhoudsondersteuning				
Schaarmechanisme				
Bumpers schaarmechanisme				
Rollen				
Liftcilinder(s)				
Functietests				
Testen van de hoofdstroomonderbreker				
Basisbedieningsconsole				
Test - noodstopknop basis				
Test - uit/platform/basis-schakelaar				
Test - schakelaar voor neerlaten/ neutrale positie/omhoogbrengen				
Test - neerlaten in noodgevallen				
Test - vrijloop				
Platformbedieningsconsole				
Test - noodstopknop platform				
Test - drukschakelaar voor activeren				
Testen van de besturing				
Test - rijden				
Testen van de remmen				
Test - omhoogbrengen/neerlaten platform				
Test - waarschuwing bij neerlaten				
Test - sensor kuilen				
Testen van de claxon				
Test - snelheidsbeperking				
Controleer de zelftest van de laadsensormodule				

60600AH-CE

NB:

Kopieer deze pagina of bezoek de website van Skyjack: www.skyjack.com voor een afdrukbaar exemplaar.

Labellegenda

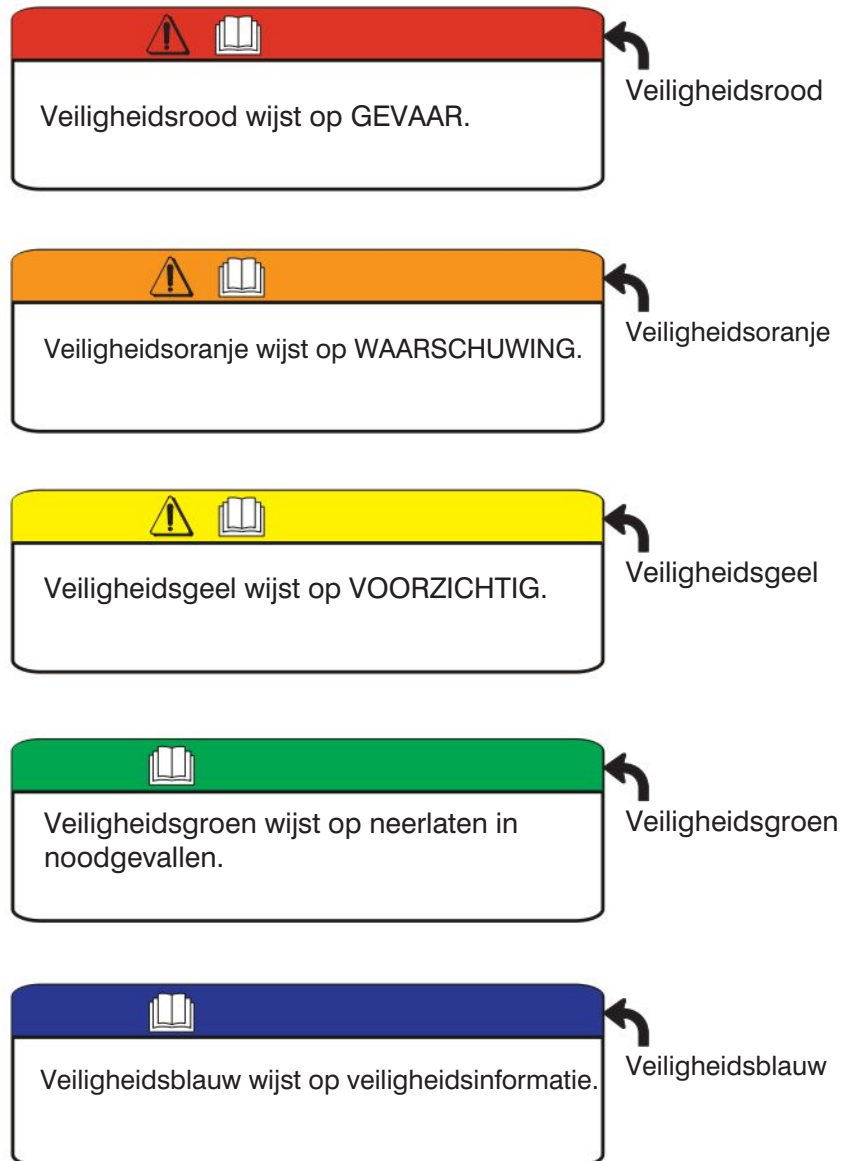

Labels en naamplaatjes - modellen 3215 en 3219

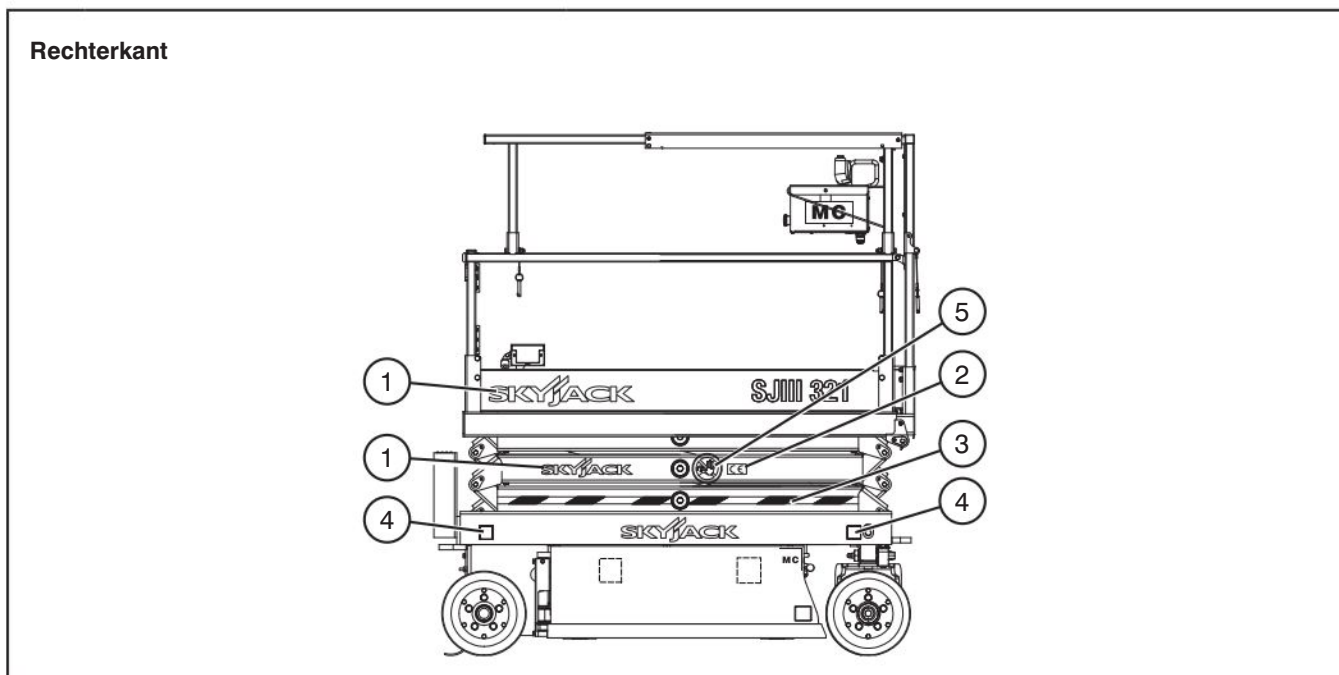





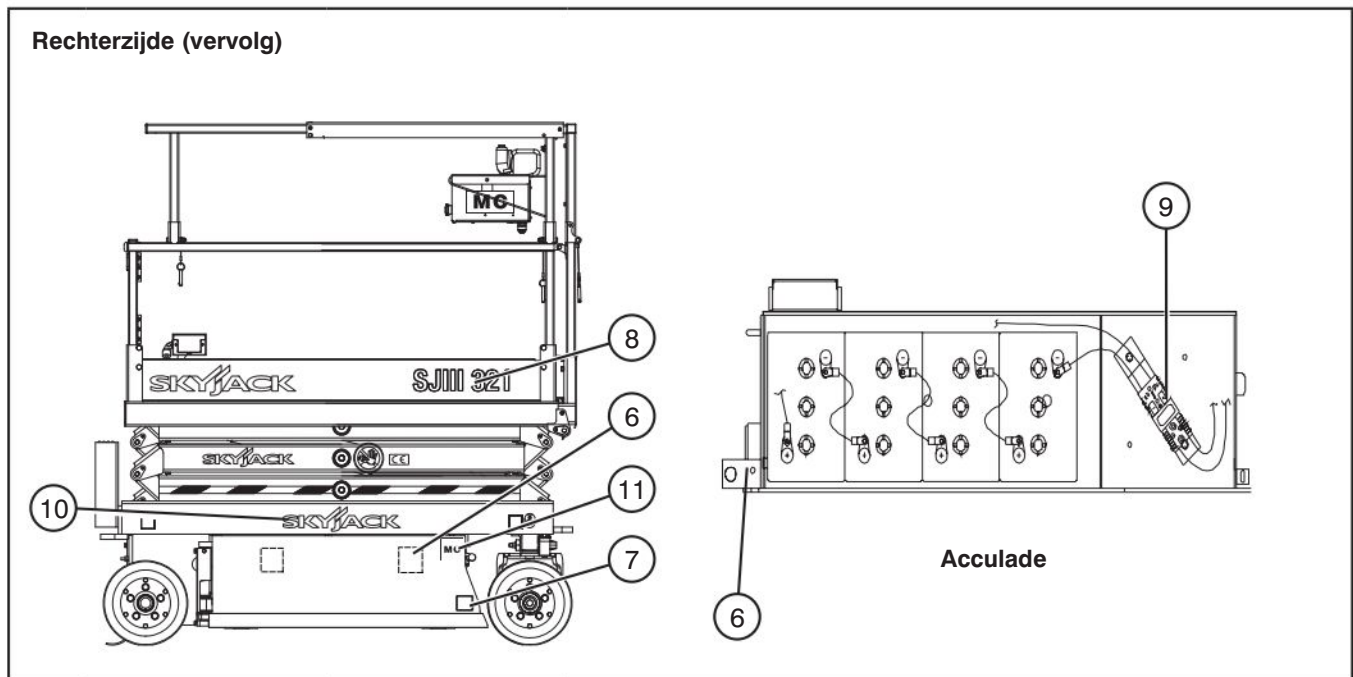

Nr.	Label	Beschrijving
1		Skyjack-logo Skyjack
2		"CE" CE-markering
3		Waarschuwingsband Waarschuwingsstrook
4		Wielbelasting. Geeft nominale wielbelasting weer.
5		Blijf uit de buurt Blijf uit de buurt. Blijf uit de buurt van de hoogwerker als deze in bedrijf is.

Labels en naamplaatjes - modellen 3215 en 3219

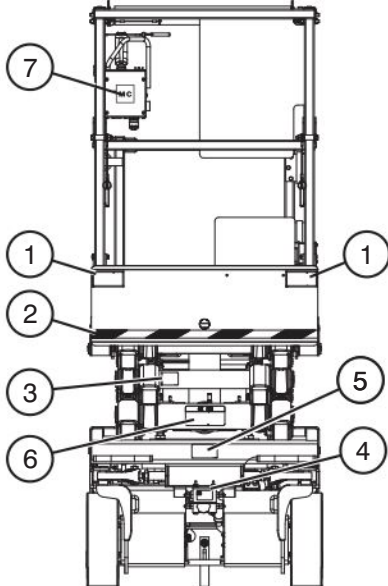

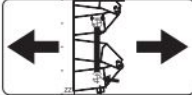
Nr.	Label	Beschrijving
6		Afstandhouders accu's* Plaats de afstandhouders alleen zoals afgebeeld. *De afstandhouders variëren volgens het model.
7		Pletgevaar Gevaar - pletgevaar
8	SJIII 3219	Modelnummer* Productidentificatie * Modelnummer kan variëren; komt eventueel niet overeen met de afbeelding.
9		Verbinding accu - lader Sluit hier de lader aan op de accu's.
10		Skyjack-logo Skyjack
11		Motorbesturing Geeft motorbesturing van hoogwerker aan.

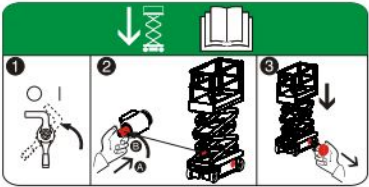
Labels en naamplaatjes - modellen 3215 en 3219

Voorzijde		
		
Nr.	Label	Beschrijving
1		Pletgevaar Gevaar - pletgevaar
2		Waarschuingsband Waarschuwingstrook
3		Onderhoudsondersteuning Stel de onderhoudsondersteuning hier op.
4		Zie de handleiding voor de vrijlooptoestand. Open de vrijlooptoestand door deze linksom te draaien. Sluit de vrijlooptoestand door deze rechtsom te draaien.
5		Hijs- en ankerpunten Gebruik deze punten alleen voor het ophijzen of vastmaken.
6		Procedure voor het neerlaten in noodgevallen Zie de handleiding. 1. Zet de hoofdschakelaar in de uit-stand. 2. Om de houdklep voor de hefcilinder onderaan de cilinder te openen: (A) druk op (B) draai de geribbelde knop linksom. 3. Om het platform neer te laten, trekt u de neerlaatklep voor noodgevallen aan de buitenkant van de lade met hydraulische onderdelen uit.
7		Motorbesturing Geeft motorbesturing van hoogwerker aan.

Labels en naamplaatjes - modellen 3215 en 3219

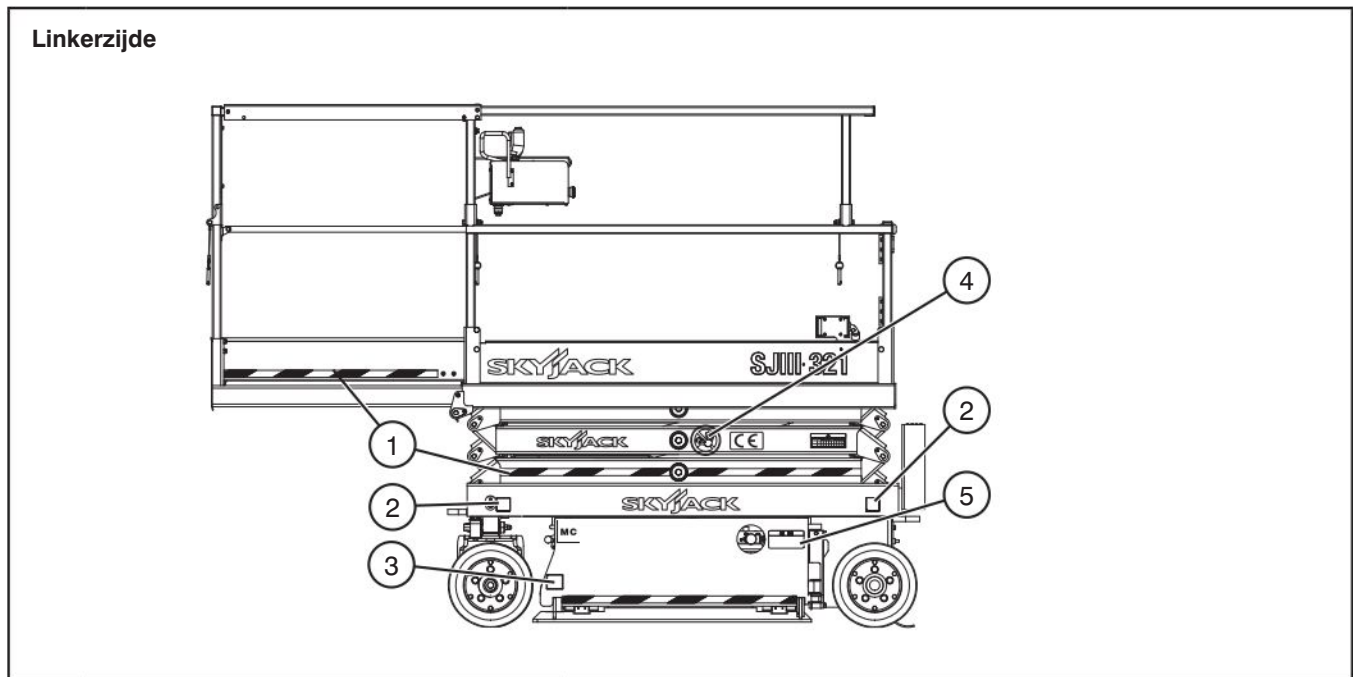



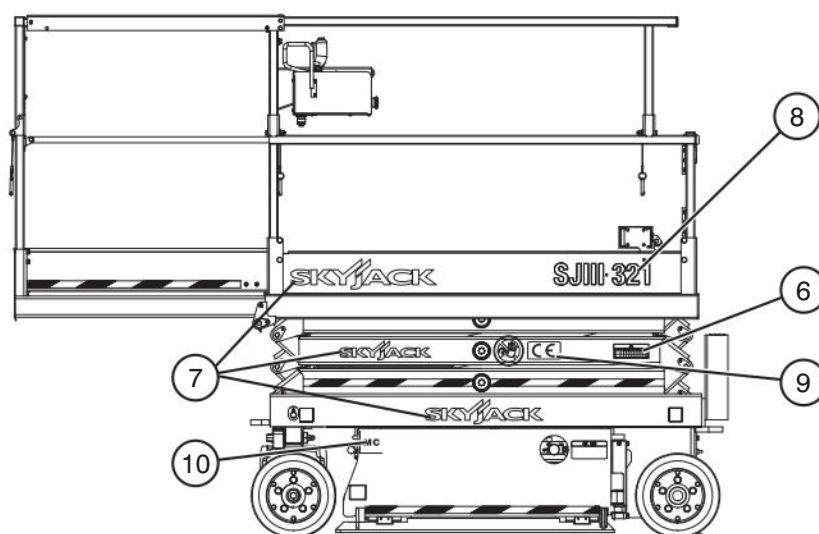

Nr.	Label	Beschrijving
1		Waarschuwingsband Waarschuwingsstrook
2		Wielbelasting. Geeft nominale wielbelasting weer.
3		Pletgevaar Gevaar - pletgevaar
4		Blijf uit de buurt Blijf uit de buurt. Blijf uit de buurt van de hoogwerker als deze in bedrijf is.
5		Procedure voor het neerlaten in noodgevallen Zie de handleiding. 1. Zet de hoofdschakelaar in de uit-stand. 2. Om de houdklep voor de hefcilinder onderaan de cilinder te openen: (A) druk op (B) draai de geribbelde knop linksom. 3. Om het platform neer te laten, trekt u de neerlaatklep voor noodgevallen aan de buitenkant van de lade met hydraulische onderdelen uit.

Labels en naamplaatjes - modellen 3215 en 3219

Linkerzijde (vervolg)



Nr.	Label	Beschrijving
6		Jaarlijkse inspectie Zorg ervoor dat het platform een jaarlijkse inspectie heeft ondergaan voordat het wordt bediend.
7		Skyjack-logo Skyjack
8		Modelnummer* Productidentificatie * Modelnummer kan variëren; komt eventueel niet overeen met de afbeelding.
9		“CE” CE-markering
10		Motorbesturing Geeft motorbesturing van hoogwerker aan.

Labels en naamplaatjes - modellen 3215 en 3219

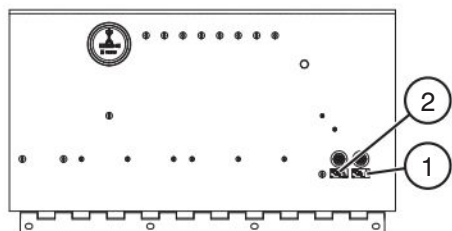



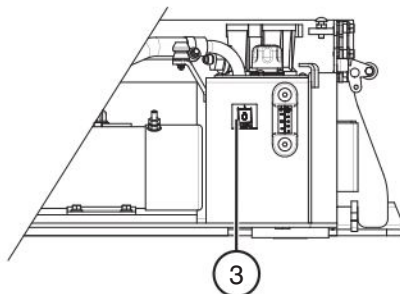

Elektrisch paneel

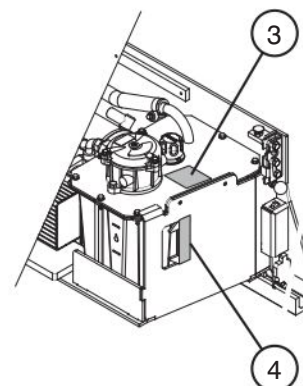

Lade met hydraulische onderdelen

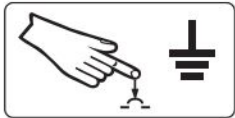

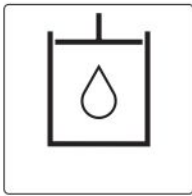
Lade met plastic hydraulische tank

Nr.	Label	Beschrijving
1		Aardlekschakelaar Druk om de aardlekschakelaar terug te stellen.
2		Vermogenschakelaar Druk om de vermogenschakelaar te resetten.
3		Hydraulische olie - ATF Dexron III Vervang hydraulische vloeistof alleen door ATF Dexron III.
4		Hydraulisch oliepeil

Labels en naamplaatjes - modellen 3215 en 3219

Achterzijde

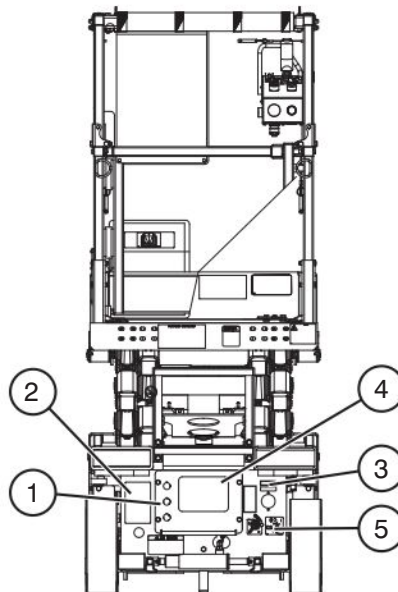

Nr.	Label	Beschrijving
1		<p>Basisbedieningsconsole</p> <p>Selecteer om het platform neer te laten of om het omhoog te brengen.</p> <p>Selecteer platform om de platformbedieningselementen in te schakelen, uit om de platformbedieningselementen uit te schakelen of basis om de basisbedieningsconsole in te schakelen.</p> <p>Druk op om de bedieningselementen uit te schakelen.</p>
2		<p>Serieplaatje*</p> <p>Productidentificatie en specificaties * Serieplaatjes kunnen variëren; komen eventueel niet overeen met de afbeelding.</p>
3		<p>Aansluiting wisselstroom platform</p> <p>Sluit de wisselstroom hier aan voor het hulpstopcontact van het platform.</p>
4		<p>Informatie over de lader</p> <p>Raadpleeg de handleiding voor informatie over specificaties en werking van de lader.</p>
5		<p>Hoofdschakelaar</p> <p>Draai naar rechts om de hoofdstroom in te schakelen; draai naar links om hem uit te schakelen; breng het hangslot aan om te vergrendelen.</p>

Labels en naamplaatjes - modellen 3215 en 3219

Achterzijde (vervolg)

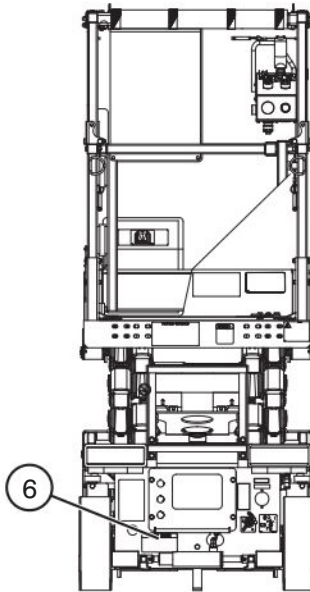

Nr.	Label	Beschrijving
6		<p>Procedure voor omhoogrijzen met een lier/slepen/duwen Zie de handleiding.</p> <ol style="list-style-type: none"> 1. Blokkeer de wielen om te voorkomen dat de hoogwerker weggrolt. 2. Zet de hoofdschakelaar in de uit-stand. 3. Zoek kde remklep en pomp. 4. Druk de zwarte knop in. 5. Pomp door de rode knop in en uit te bewegen totdat u stevige weerstand voelt. De rem is nu ontkoppeld. 6. Open de vrijloopklep door deze linksom te draaien. 7. Duw/trek/hijs de hoogwerker met een lier naar de gewenste plaats. 8. Blokkeer de wielen om te voorkomen dat de hoogwerker weggrolt. 9. Trek de rem weer aan door de zwarte knop uit te trekken. 10. Sluit de vrijloopklep door deze rechtsom te draaien.

Labels en naamplaatjes - modellen 3215 en 3219

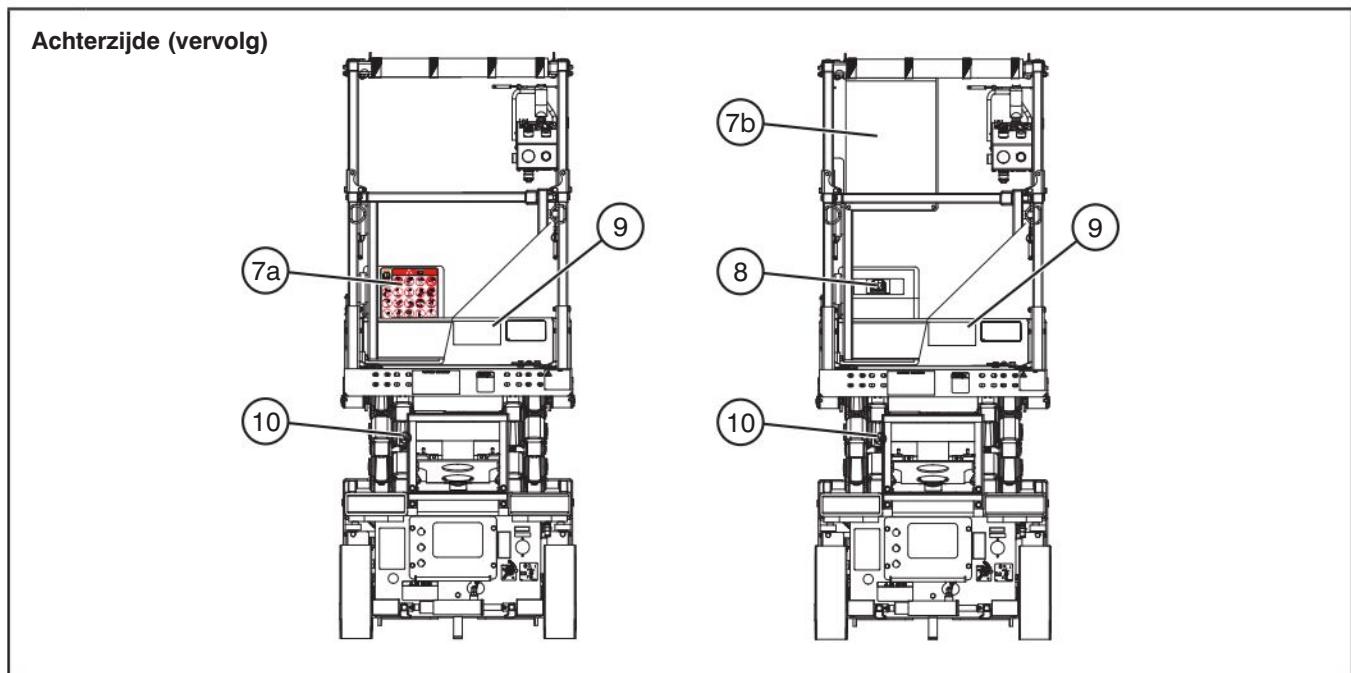

Nr.	Label	Beschrijving
7a		<p>Gevarenidentificatie Zie hoofdstuk 1. Veiligheidsvoorschriften.</p> <p>Lees en begrijp de aangegeven risico's m.b.t. dit platform voordat het wordt bediend. Geeft de locatie van de handleiding aan.</p>
7b		<p>Gevarenidentificatie Zie hoofdstuk 1. Veiligheidsvoorschriften.</p> <p>Lees en begrijp de aangegeven risico's m.b.t. dit platform voordat het wordt bediend.</p>
8		<p>Opbergdoos voor handleiding</p> <p>Geeft de locatie van de handleiding aan.</p>
9		<p>Platformcapaciteit*</p> <p>Zie de afbeelding voor de nominale belasting voor elke configuratie. De nominale werkbelasting omvat het gewicht van zowel personeel als materiaal. Zie de afbeelding voor het maximaal toegestane aantal personen voor elke configuratie. Het totale gewicht of het maximaal aantal personen mag niet worden overschreden. Belast het platform evenredig.</p> <p>* De platformcapaciteit varieert afhankelijk van het model van de hoogwerker.</p>
10		<p>Waarschuwing - Niet wijzigen</p> <p>Waarschuwing dat de hoogwerker niet mag worden gewijzigd</p>

Labels en naamplaatjes - modellen 3215 en 3219

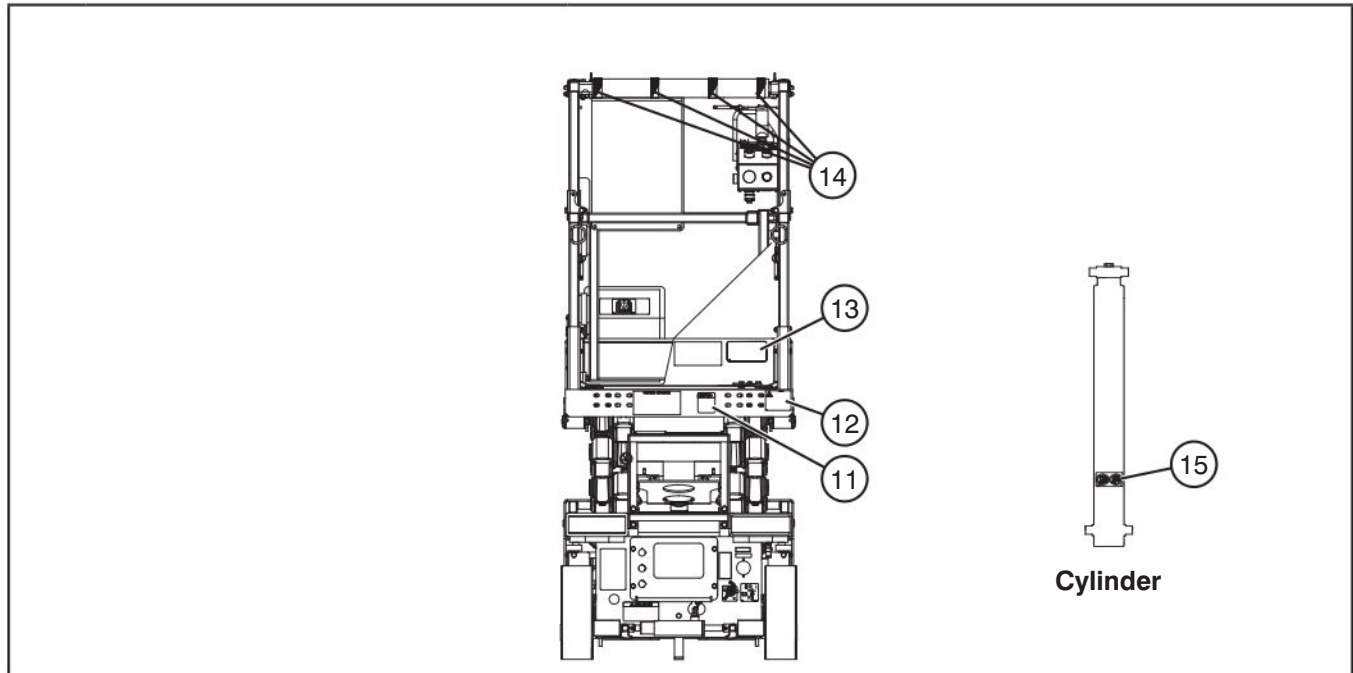

Nr.	Label	Beschrijving
11		Dagelijkse inspectie door de bediener Zie de handleiding. Voer aan het begin van elke ploegendienst een visuele inspectie en functionele tests uit. Zie hoofdstuk 4. Onderhouds- en inspectieschema.
12		Geen sieraden Voorzichtig - Draag geen sieraden.
13		Nominaal horizontaal laadvermogen* Overschrijd niet de aangegeven zijbelasting. Bedien alleen onder de aangegeven windsnelheid. * Nominaal horizontaal laadvermogen kan variëren; komt eventueel niet overeen met de afbeelding.
14		Waarschuwingsband Waarschuwingsstrook
15		Opening geïnstalleerd Waarschuwing m.b.t. installatie van opening

Labels en naamplaatjes - modellen 3215 en 3219

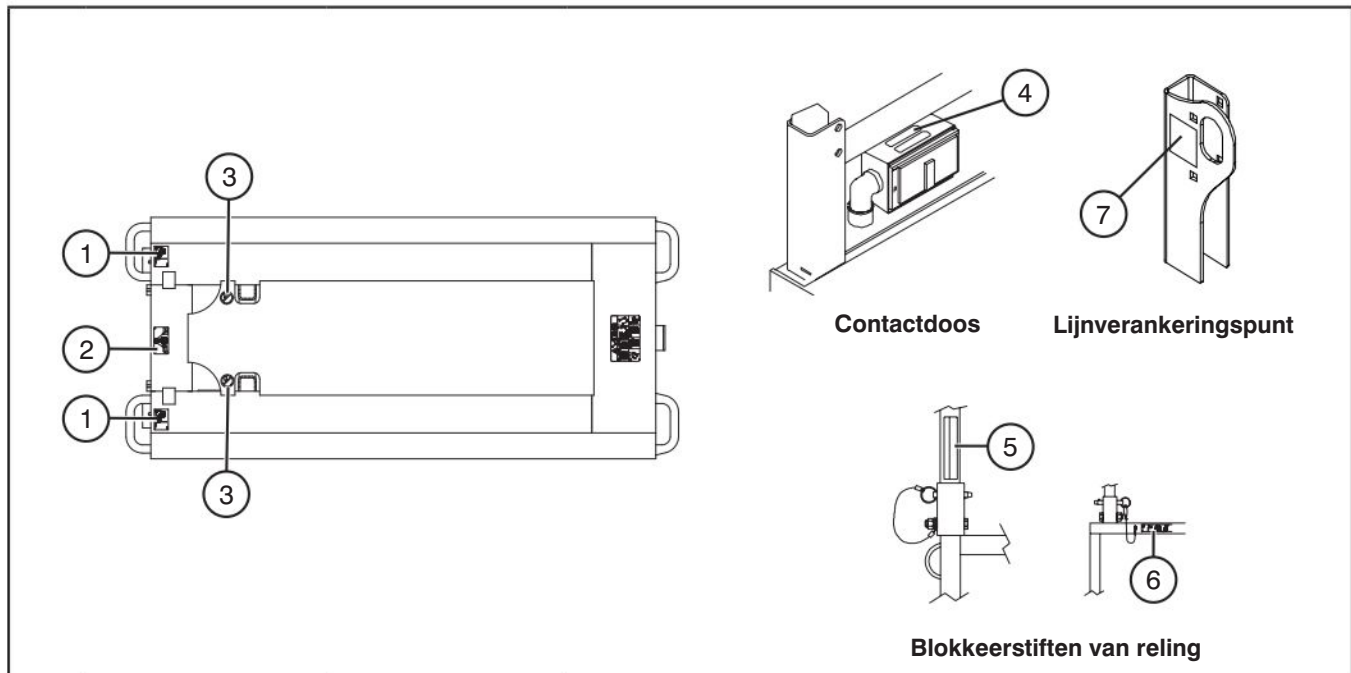

Nr.	Label	Beschrijving
1		Gat voor vorkheftruck Plaats de vork helemaal in het gat om de hoogwerker op te hijsen.
2		Hijs- en ankerpunten Gebruik deze punten alleen voor het ophijsen of vastmaken.
3		Waarschuwing - Niet wijzigen Eindschakelaars of andere veiligheidsapparaten mogen niet gewijzigd of onbruikbaar gemaakt worden.
4		Aansluiting wisselstroom platform Sluit de wisselstroom hier aan voor het hulpstopcontact van het platform.
5		Valgevaar - Reling blokkeerstiften (verticaal) WAARSCHUWING! Valgevaar. Zorg dat de reling met scharnieren goed met pennen is vastgezet.
6		Valgevaar - Reling blokkeerstiften (horizontaal) WAARSCHUWING! Valgevaar. Zorg ervoor dat de reling met scharnieren met pennen is vastgezet.
7		Valbeschermingsverankerung - Geschikt voor één (1) persoon per verankerung.

Labels en naamplaatjes - modellen 3215 en 3219

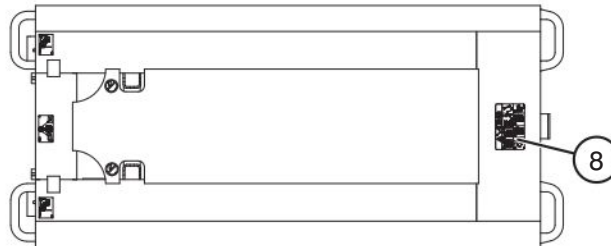

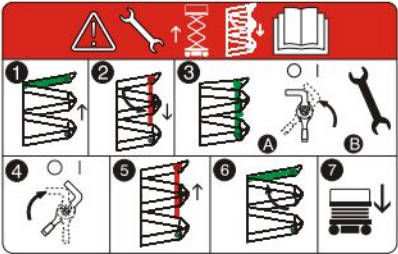
Nr.	Label	Beschrijving
8		<p>Hoe u onderhoudsondersteuning krijgt voor inspectie of onderhoud. Zie de handleiding.</p> <ol style="list-style-type: none"> 1. Til het platform zodanig op dat u voldoende vrije ruimte hebt om de onderhoudsondersteuning neer te zwaaien. 2. Zwaai de onderhoudsondersteuning omlaag uit de klemhaak in een verticale positie. Laat het platform zakken totdat de onderkant van de onderhoudsondersteuning op de onderste dwarsbalk rust. 3. De onderhoudsondersteuning is nu geborgd. (A) Zet de hoofdschakelaar in de uit-stand. (B) Voer inspectie/onderhoud uit. 4. Zet de hoofdschakelaar in de aan-stand. 5. Til het platform zodanig op dat u voldoende vrije ruimte hebt om de onderhoudsondersteuning omhoog te zwaaien. 6. Zwaai de onderhoudsondersteuning omhoog tot in de klemhaak. 7. Controleer of het platform helemaal is gezakt.

Labels and Nameplates - Models 3215 & 3219



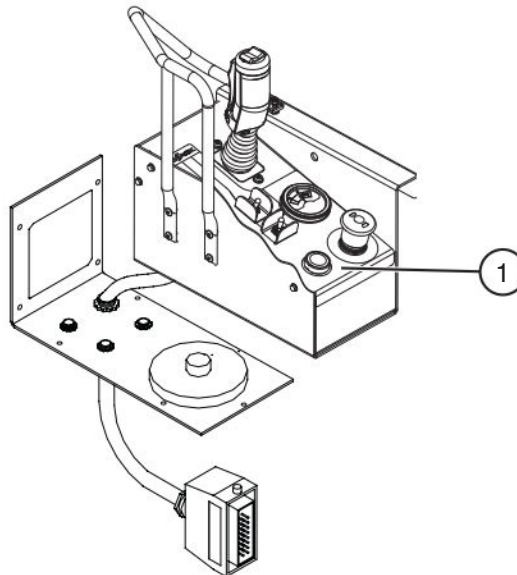

Bedieningsconsole van het platform met tuimelschakelaar



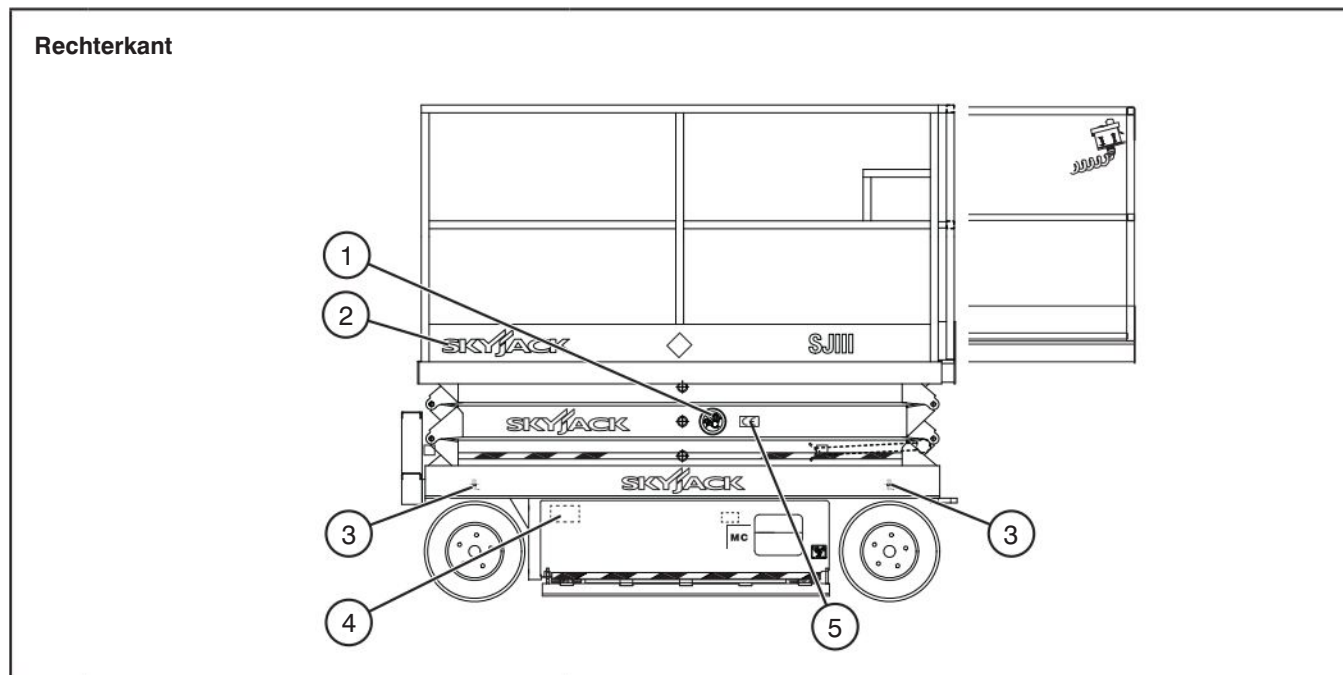



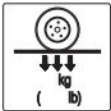
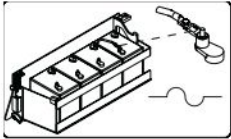

Nr.	Label	Beschrijving
1		<p>Platformbedieningsconsole</p> <p>Druk op de knop om de controller in te schakelen.</p> <p>Gebruik de tuimelschakelaar om te sturen.</p> <p>Beweeg de hendel van de controller vooruit om het platform omhoog te brengen of achteruit om het te laten zakken.</p> <p>Duw de knuppel naar voren om vooruit te rijden of trek hem naar achteren om achteruit te rijden.</p> <p>Kies de modus voor rijden op een hellend oppervlak (lage snelheid/ hoge koppel) of rijden op een vlak oppervlak (hoge snelheid/lage koppel) .</p> <p>Selecteer de modus lift , uit of rijden .</p> <p>Selecteer om te claxonneren.</p> <p>Druk op om de bedieningsorganen uit te schakelen. De werkingslamp brandt om te wijzen op een bedieningspaneel boven in de machine en op een overbelasting. Knippert het lampje, dan werkt de overbelastingsfunctie.</p> <p>Lees de handleiding .</p>

Labels en naamplaatjes - modellen 3220, 3226 en 46xx

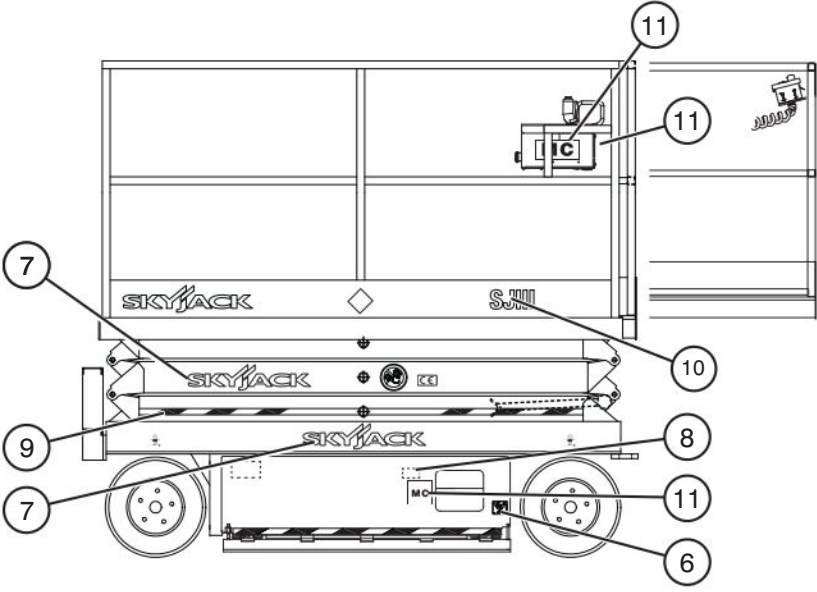

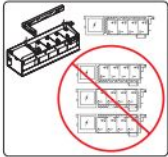
Nr.	Label	Beschrijving
1		Blijf uit de buurt Blijf uit de buurt. Blijf uit de buurt van de hoogwerker als deze in bedrijf is.
2		Skyjack-logo Skyjack
3		Wielbelasting.* Geeft nominale wielbelasting weer. *De wielbelasting verschilt per model.
4		Zekering Locatie van de zekering
5		“CE” CE-markering

Labels en naamplaatjes - modellen 3220, 3226 en 46xx

Rechterzijde (vervolg)		
		
Nr	Label	Beschrijving
6		Pletgevaar Gevaar - pletgevaar
7		Skyjack-logo Skyjack
8		Afstandshouders accu's* Plaats de afstandshouders alleen zoals afgebeeld. *De afstandshouders variëren volgens het model.
9		Waarschuwingsband Waarschuwingsstrook
10		Modelnummer* Productidentificatie * Modelnummer kan variëren; komt eventueel niet overeen met de afbeelding.
11	 	Motorbesturing Geeft motorbesturing van hoogwerker aan.

Labels en naamplaatjes - modellen 3220, 3226 en 46xx

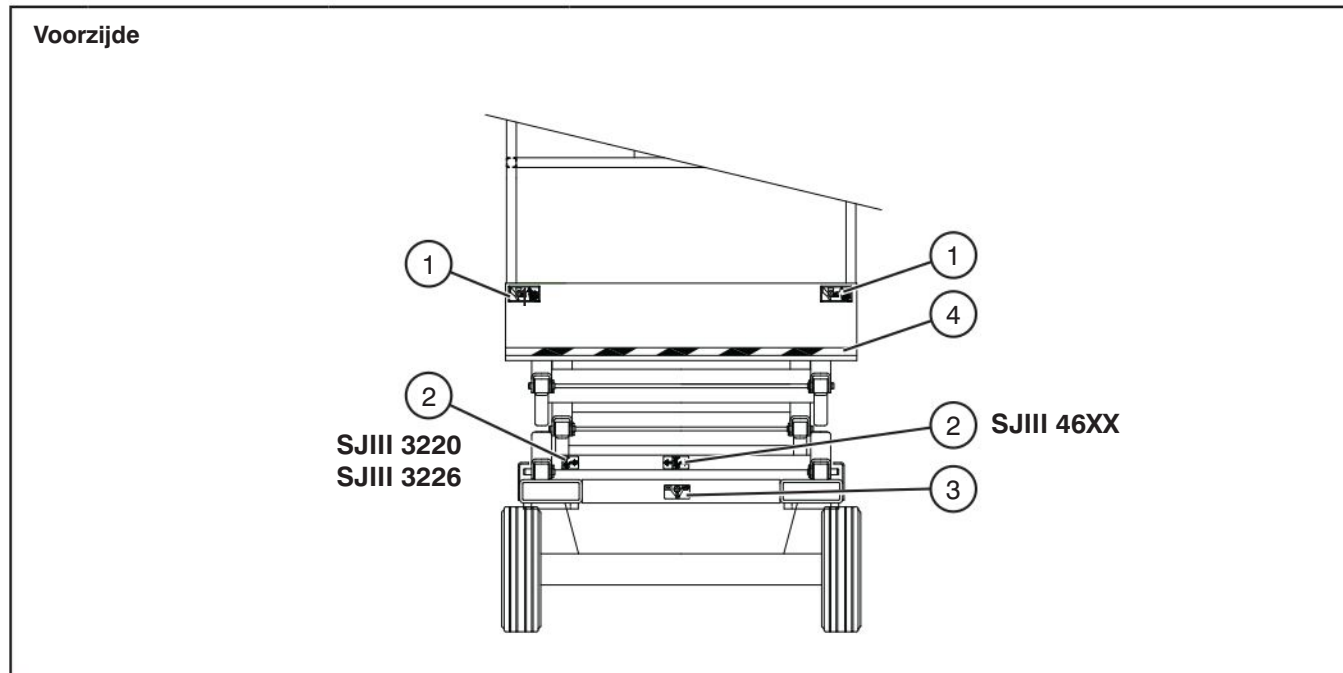

Nr.	Label	Beschrijving
1		Pletgevaar Gevaar - pletgevaar
2		Onderhoudsondersteuning Stel de onderhoudsondersteuning hier op.
3		Hijs- en ankerpunten Gebruik deze punten alleen voor het ophijzen of vastmaken.
4		Waarschuwingsband Waarschuwingsstrook

Labels en naamplaatjes - modellen 3220, 3226 en 46xx

Linkerzijde

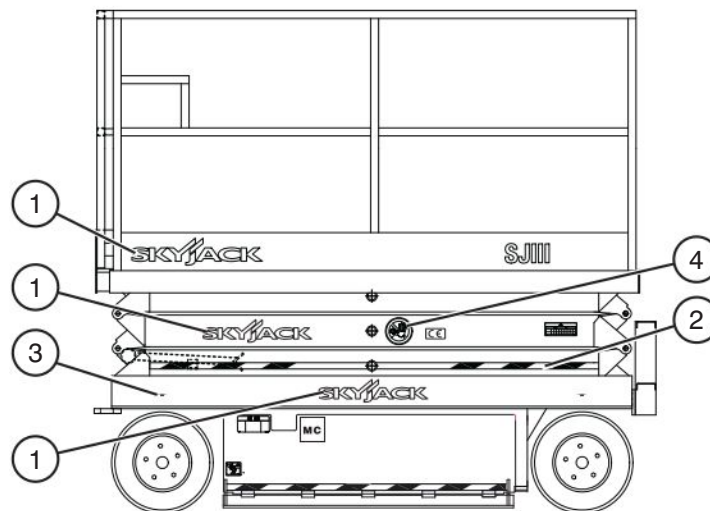



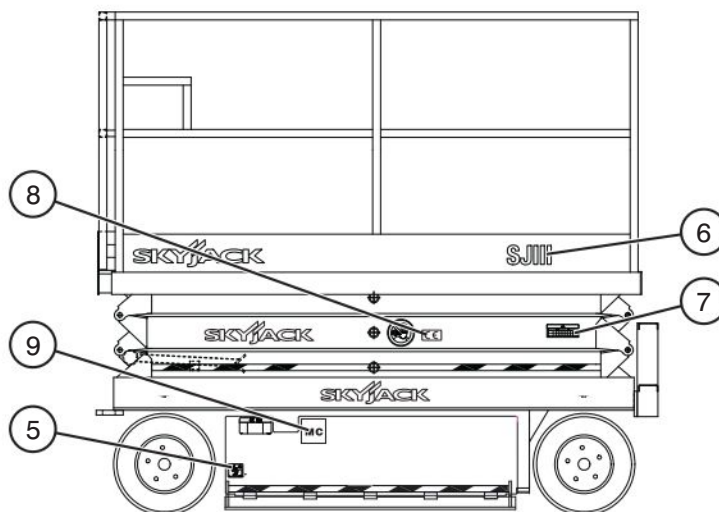

Nr.	Label	Beschrijving
1		Skyjack-logo Skyjack
2		Waarschuwingsband Waarschuwingsstrook
3		Wielbelasting.* Geeft nominale wielbelasting weer. *De wielbelasting verschilt per model.
4		Blijf uit de buurt Blijf uit de buurt. Blijf uit de buurt van de hoogwerker als deze in bedrijf is.

Labels en naamplaatjes - modellen 3220, 3226 en 46xx

Linkerzijde (vervolg)



Nr.	Label	Beschrijving
5		Pletgevaar Gevaar - pletgevaar
6		Modelnummer* Productidentificatie * Modelnummer kan variëren; komt eventueel niet overeen met de afbeelding.
7		Jaarlijkse inspectie Zorg ervoor dat het platform een jaarlijkse inspectie heeft ondergaan voordat het wordt bediend.
8		“CE” CE-markering
9		Motorbesturing Geeft motorbesturing van hoogwerker aan.

Labels en naamplaatjes - modellen 3220, 3226 en 46xx

Linkerzijde (vervolg)



Nr.	Label	Beschrijving
	<p style="text-align: center;">SJIII 32xx</p>	<p>Procedure voor het neerlaten in noodgevallen Zie de handleiding.</p> <ol style="list-style-type: none"> 1. Zet de hoofdschakelaar in de uit-stand. 2. Om de houdklep voor de hefcilinder onderaan de cilinder te openen: <ol style="list-style-type: none"> (A) druk op (B) draai de geribbelde knop linksom. 3. Om het platform neer te laten, trekt u de neerlaatklep voor noodgevallen aan de buitenkant van de lade met hydraulische onderdelen uit.
10	<p style="text-align: center;">SJIII 46xx</p>	<p>Procedure voor het neerlaten in noodgevallen Zie de handleiding.</p> <ol style="list-style-type: none"> 1. Zet de hoofdschakelaar in de uit-stand. 2. Om de houdklep voor de onderste hefcilinder onderaan de cilinder te openen: <ol style="list-style-type: none"> (A) druk op (B) draai de geribbelde knop linksom. Om de houdklep voor de bovenste hefcilinder onderaan de cilinder te openen: gebruik, indien noodzakelijk, de neerlaatstang in noodgevallen bovenop de basis om: <ol style="list-style-type: none"> (A) druk op (B) draai de geribbelde knop linksom. 3. Om het platform neer te laten, trekt u de neerlaatklep voor noodgevallen aan de buitenkant van de lade met hydraulische onderdelen uit.

Labels en naamplaatjes - modellen 3220, 3226 en 46xx

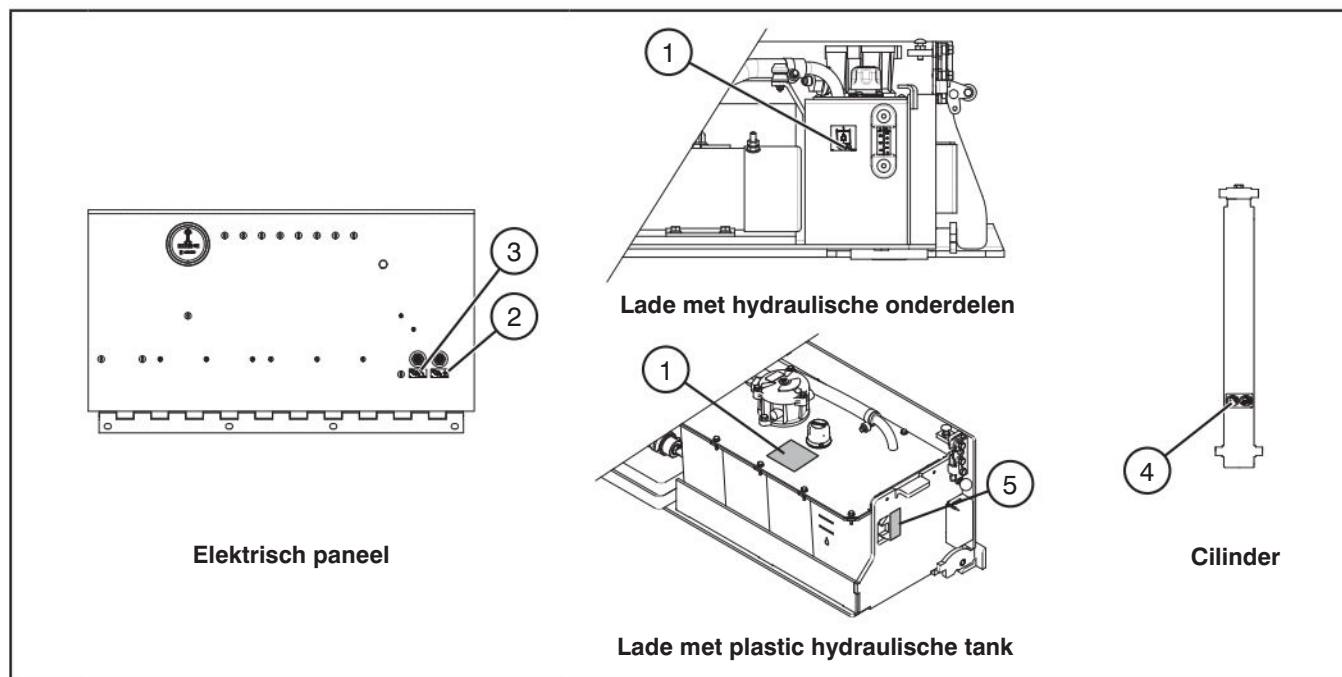

Nr.	Label	Beschrijving
1		Hydraulische olie - ATF Dexron III Vervang hydraulische vloeistof alleen door ATF Dexron III.
2		Aardlekschakelaar Druk om de aardlekschakelaar terug te stellen.
3		Vermogenschakelaar Druk om de vermogenschakelaar te resetten.
4		Opening geïnstalleerd Waarschuwing m.b.t. installatie van opening
5		Hydraulisch oliepeil

Labels en naamplaatjes - modellen 3220, 3226 en 46xx

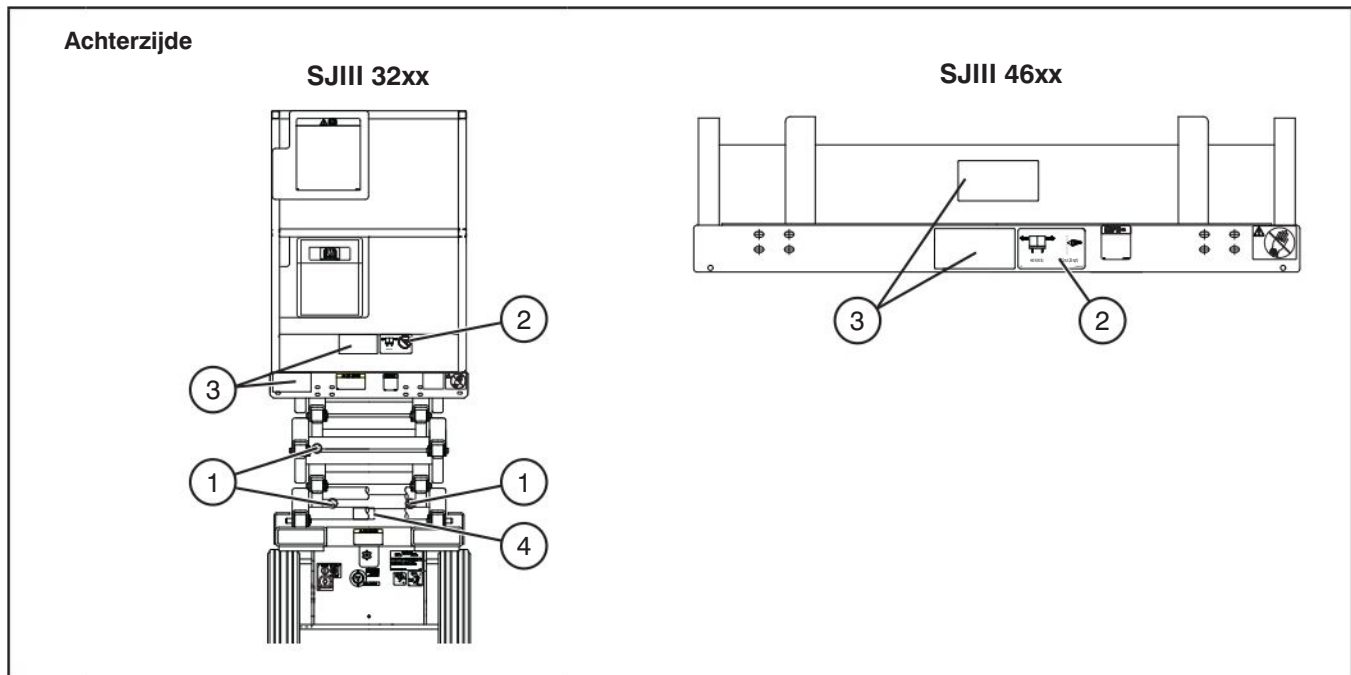

Nr.	Label	Beschrijving
1		<p>Waarschuwing - Niet wijzigen</p> <p>Eindschakelaars of andere veiligheidsapparaten mogen niet gewijzigd of onbruikbaar gemaakt worden.</p>
2	<p>N (lb) 0 m/s (0 mph)</p>	<p>Nominaal horizontaal laadvermogen*</p> <p>Overschrijd niet de aangegeven zijbelasting. Bedien alleen onder de aangegeven windsnelheid.</p> <p>* Nominaal horizontaal laadvermogen kan variëren; komt eventueel niet overeen met de afbeelding.</p>
3	<p>kg (lb) kg (lb) + (lb)</p>	<p>Platformcapaciteit*</p> <p>Nominale werklast voor elke configuratie</p> <p>*De platformcapaciteit verschil per model hoogwerker.</p>

Labels en naamplaatjes - modellen 3220, 3226 en 46xx

Achterzijde (vervolg)

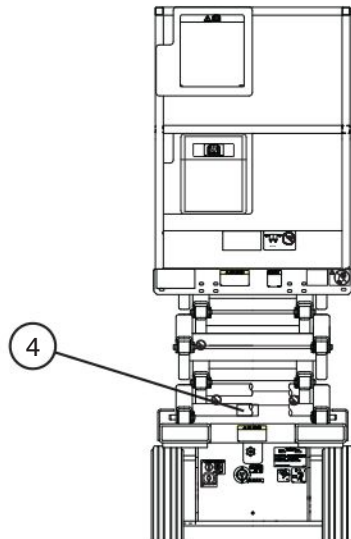

Nr.	Label	Beschrijving
	<p style="text-align: center;">SJIII 32xx</p>	<p>Procedure voor het neerlaten in noodgevallen Zie de handleiding.</p> <ol style="list-style-type: none"> 1. Zet de hoofdschakelaar in de uit-stand. 2. Om de houdklep voor de hefcilinder onderaan de cilinder te openen: <ul style="list-style-type: none"> (A) druk op (B) draai de geribbelde knop linksom. 3. Om het platform neer te laten, trekt u de neerlaatklep voor noodgevallen aan de buitenkant van de lade met hydraulische onderdelen uit.
4	<p style="text-align: center;">SJIII 46xx</p>	<p>Procedure voor het neerlaten in noodgevallen Zie de handleiding.</p> <ol style="list-style-type: none"> 1. Zet de hoofdschakelaar in de uit-stand. 2. Om de houdklep voor de onderste hefcilinder onderaan de cilinder te openen: <ul style="list-style-type: none"> (A) druk op (B) draai de geribbelde knop linksom. Om de houdklep voor de bovenste hefcilinder onderaan de cilinder te openen: <ul style="list-style-type: none"> gebruik, indien noodzakelijk, de neerlaatstang in noodgevallen bovenop de basis om: <ul style="list-style-type: none"> (A) druk op (B) draai de geribbelde knop linksom. 3. Om het platform neer te laten, trekt u de neerlaatklep voor noodgevallen aan de buitenkant van de lade met hydraulische onderdelen uit.

Labels en naamplaatjes - modellen 3220, 3226 en 46xx

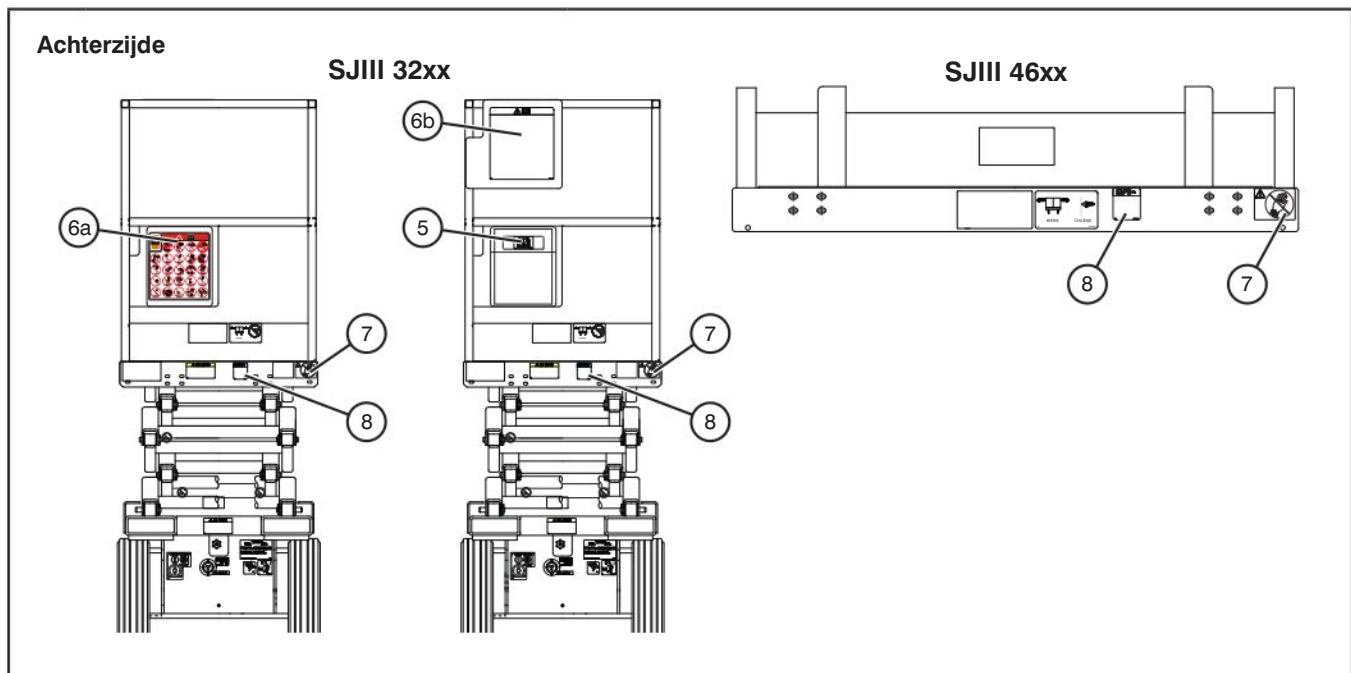

Nr	Label	Beschrijving
5		Opberghoofd voor handleiding Geeft de locatie van de handleiding aan.
6a		Gevarenidentificatie Zie hoofdstuk 1. Veiligheidsvoorschriften. Lees en begrijp de aangegeven risico's m.b.t. dit platform voordat het wordt bediend. Geeft de locatie van de handleiding aan.
6b		Gevarenidentificatie Zie hoofdstuk 1. Veiligheidsvoorschriften. Lees en begrijp de aangegeven risico's m.b.t. dit platform voordat het wordt bediend.
7		Geen sieraden Voorzichtig - Draag geen sieraden.
8		Dagelijkse inspectie door de bediener Zie de handleiding. Voer aan het begin van elke ploegendienst een visuele inspectie en functionele tests uit. Zie hoofdstuk 4. Onderhouds- en inspectieschema.
9		Horizontaal laadvermogen en platformcapaciteit* (alleen model 4632). Alleen bedienen met nominale werklast voor elke configuratie onder de aangegeven windsnelheid. *Label kan variëren; komt eventueel niet overeen met de afbeelding.

Labels en naamplaatjes - modellen 3220, 3226 en 46xx

Achterzijde (vervolg)

SJIII 32xx

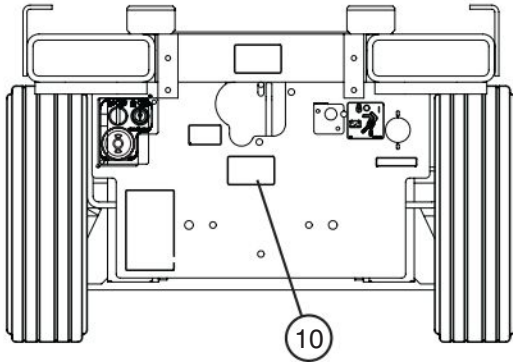

SJIII 46xx

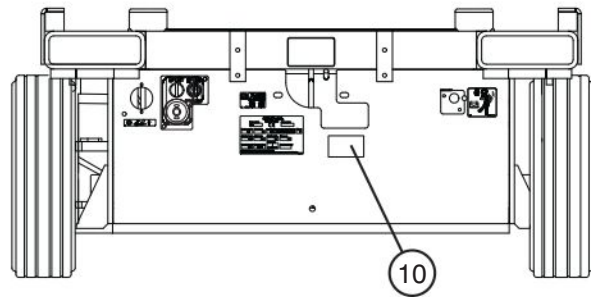

Nr.	Label	Beschrijving
10		<p>Procedure voor omhooghijsen met een lier/slepen/duwen Zie de handleiding.</p> <ol style="list-style-type: none"> 1. Blokkeer de wielen om te voorkomen dat de hoogwerker weggrolt. 2. Zet de hoofdschakelaar in de uit-stand. 3. Zoek de remklep en pomp. 4. Druk de zwarte knop in. 5. Pomp door de rode knop in en uit te bewegen totdat u stevige weerstand voelt. De rem is nu ontkoppeld. 6. Open de vrijloopklep door deze linksom te draaien. 7. Duw/trek/hijs de hoogwerker met een lier naar de gewenste plaats. 8. Blokkeer de wielen om te voorkomen dat de hoogwerker weggrolt. 9. Trek de rem weer aan door de zwarte knop uit te trekken. 10. Sluit de vrijloopklep door deze rechtsom te draaien.

Labels en naamplaatjes - modellen 3220, 3226 en 46xx



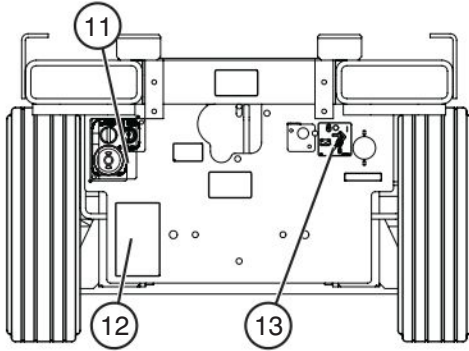



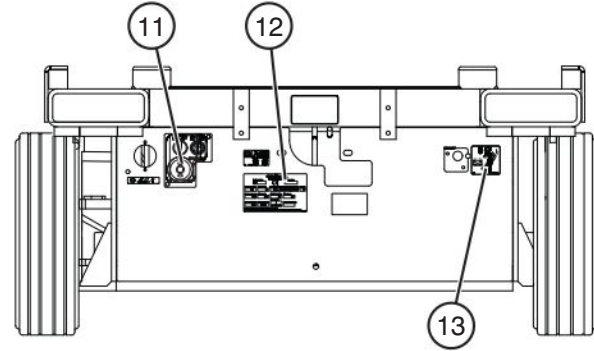

Achterzijde



(SJIII 32xx)

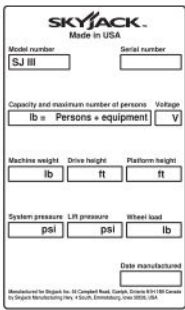

(SJIII 46xx)

Nr.	Label	Beschrijving
11		<p>Basisbedieningsconsole</p> <p>Selecteer  om het platform neer te laten of  om het omhoog te brengen.</p> <p>Selecteer  platform om de platformbedieningselementen in te schakelen,  uit om de platformbedieningselementen uit te schakelen of  basis om de basisbedieningsconsole in te schakelen.</p> <p>Druk op  om de bedieningselementen uit te schakelen.</p>
12		<p>Serieplaatje*</p> <p>Productidentificatie en specificaties</p> <p>* Serieplaatjes kunnen variëren; komen eventueel niet overeen met de afbeelding.</p>
13		<p>Hoofdschakelaar</p> <p>Draai naar rechts om de hoofdstroom in te schakelen; draai naar links om hem uit te schakelen; breng het hangslot aan om te vergrendelen.</p>

Labels en naamplaatjes - modellen 3220, 3226 en 46xx

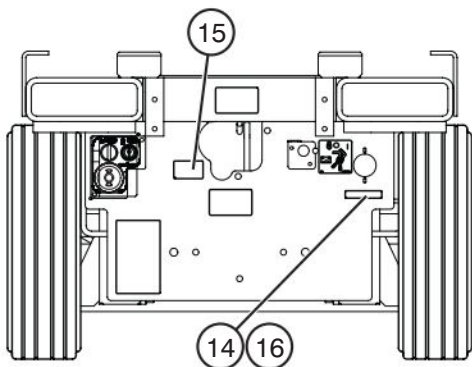

Achterzijde (vervolg)



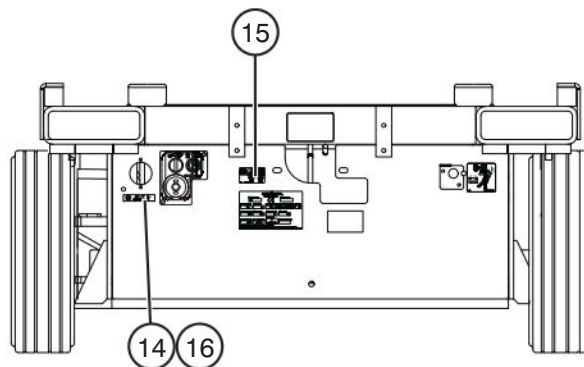



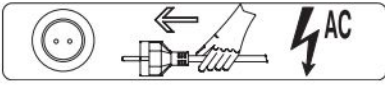

(SJIII 32xx)

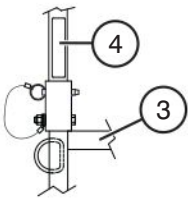
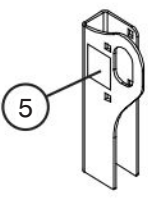
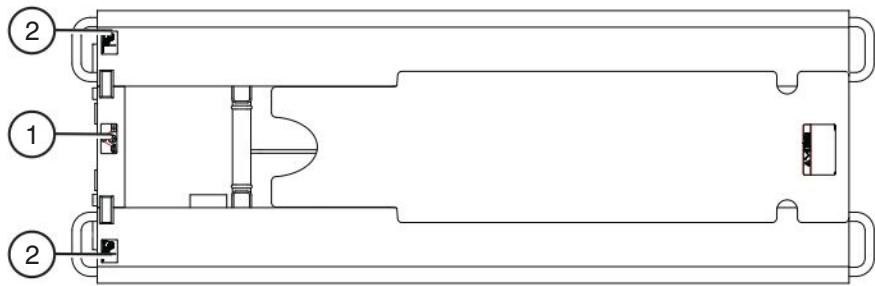

(SJIII 46xx)

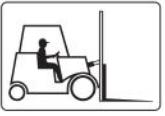
Nr.	Label	Beschrijving
14		<p>Aansluiting wisselstroom platform</p> <p>Sluit de wisselstroom hier aan voor het hulpstopcontact van het platform.</p>
15		<p>Zie de handleiding voor de vrijlooptprocedure.</p> <p>Open de vrijlooptklep door deze linksom te draaien. Sluit de vrijlooptklep door deze rechtsom te draaien.</p>
16		<p>Aansluiting luchttoevoer</p> <p>Sluit hier de luchttoevoer naar het platform aan.</p>

Labels en naamplaatjes - modellen 3220, 3226 en 46xx

Bovenaanzicht		
	Blokkeerstiften van reling	Lijnverankeringspunt
		
		
Nr.	Label	Beschrijving
1		Hijs- en ankerpunten Gebruik deze punten alleen voor het ophijzen of vastmaken.
2		Gat voor vorkheftruck Plaats de vork helemaal in het gat om de hoogwerker op te hijzen.
3		Valgevaar - Reling blokkeerstiften (horizontaal) WAARSCHUWING! Valgevaar. Zorg ervoor dat de reling met scharnieren met pennen is vastgezet.
4		Valgevaar - Reling blokkeerstiften (verticaal) WAARSCHUWING! Valgevaar. Zorg dat de reling met scharnieren goed met pennen is vastgezet.
5		Valbeschermingsverankerung - Geschikt voor één (1) persoon per verankerung.

Labels en naamplaatjes - modellen 3220, 3226 en 46xx

Bovenaanzicht (vervolg)

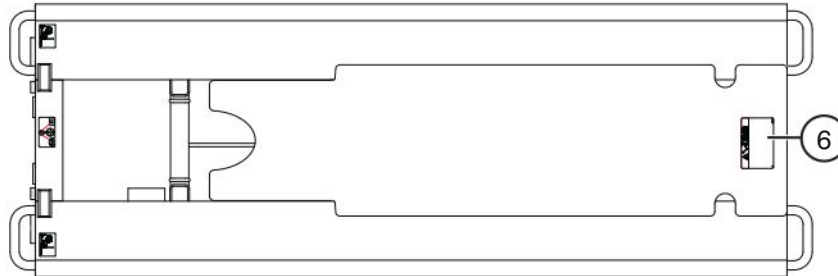

Nr.	Label	Beschrijving
6		<p>Hoe u onderhoudsondersteuning krijgt voor inspectie of onderhoud. Zie de handleiding.</p> <ol style="list-style-type: none"> Til het platform zodanig op dat u voldoende vrije ruimte hebt om de onderhoudsondersteuning neer te zwaaien. Zwaaï de onderhoudsondersteuning omlaag uit de klemhaak in een verticale positie. Laat het platform zakken totdat de onderkant van de onderhoudsondersteuning op de onderste dwarsbalk rust. De onderhoudsondersteuning is nu geborgd. (A) Zet de hoofdschakelaar in de uit-stand. (B) Voer inspectie/onderhoud uit. Zet de hoofdschakelaar in de aan-stand. Til het platform zodanig op dat u voldoende vrije ruimte hebt om de onderhoudsondersteuning omhoog te zwaaien. Zwaaï de onderhoudsondersteuning omhoog tot in de klemhaak. Controleer of het platform helemaal is gezakt.

Labels en naamplaatjes - modellen 3220, 3226 en 46xx

Bedieningsconsole van het platform met tuimelschakelaar

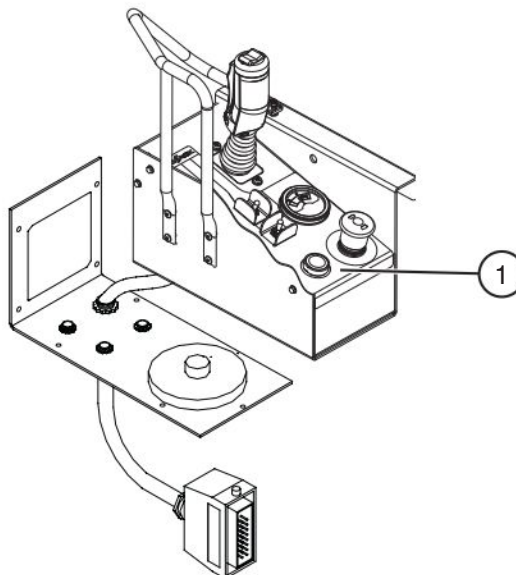



Nr.	Label	Beschrijving
1		<p>Platformbedieningsconsole</p> <p>Druk op de knop om de controller in te schakelen.</p> <p>Gebruik de tuimelschakelaar om te sturen.</p> <p>Beweeg de hendel van de controller vooruit om het platform omhoog te brengen of achteruit om het te laten zakken.</p> <p>Duw de knuppel naar voren om vooruit te rijden of trek hem naar achteren om achteruit te rijden.</p> <p>Kies de modus voor rijden op een hellend oppervlak (lage snelheid/hoge koppel) of rijden op een vlak oppervlak (hoge snelheid/lage koppel) .</p> <p>Selecteer de modus lift , uit of rijden .</p> <p>Selecteer om te claxonneren.</p> <p>Druk op om de bedieningsorganen uit te schakelen. De werkingslamp brandt om te wijzen op een bedieningspaneel boven in de machine en op een overbelasting. Knippert het lampje, dan werkt de overbelastingsfunctie.</p> <p>Lees de handleiding .</p>

Labels en naamplaatjes - modellen 3220, 3226 en 46xx

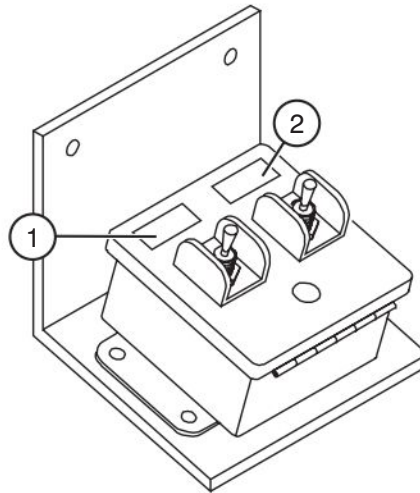
Bedieningspaneel - Aangedreven verlengplatform

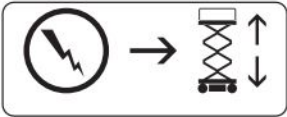
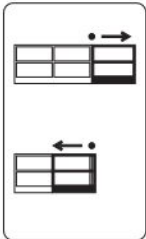

Nr.	Label	Beschrijving
1		<p>Inschakelen van omhoogbrengen</p> <p>Selecteer om de modus voor het omhoogbrengen in te schakelen.</p>
2		<p>Aangedreven verlengplatform verlengen/intrekken</p> <p>Kies  om het aangedreven verlengplatform te verlengen of  in te trekken.</p>

6.0 - Functies Skyjack

Uw Skyjack-machine kan zijn uitgerust met de volgende functies:



De beschikbaarheid van machines met kenmerken en functies waardoor u en uw klanten meer kunnen doen, is een essentieel onderdeel van de gebruiksvergelijking. Skyjack biedt een reeks accessoires om het aanpassingsvermogen van een bepaald product uit te breiden en u nog meer mogelijkheden te bieden om een echt flexibele machine te verhuren.

SKYJACK[™]

www.skyjack.com